

**SeaLife®**

**SportDiver™**



## Manuale di istruzioni

Custodia subacquea SeaLife SportDiver per Smartphone (articolo SL400-U)



Scan QR code for setup video,  
Int'l manuals & troubleshooting

## Importante – Leggere prima questo

- Per guardare video di istruzioni, visitare [www.sealife-cameras.com/great-pictures-made-easy](http://www.sealife-cameras.com/great-pictures-made-easy).
- Per consultare gli aggiornamenti a questo manuale e le procedure di risoluzione dei problemi, visitare [www.sealife-cameras.com/manuals](http://www.sealife-cameras.com/manuals).
- Per registrare il prodotto SeaLife online, visitare [www.sealife-cameras.com/warranty](http://www.sealife-cameras.com/warranty).
- Dopo aver immerso la fotocamera in acqua, rimuovere il filtro di correzione dei colori per eliminare eventuali bolle d'aria intrappolate. Ci dovrebbe essere acqua tra il filtro e l'attacco dell'obiettivo della custodia.
- Il contenuto di questo manuale e le specifiche tecniche sono soggette a modifica senza preavviso.
- La garanzia limitata è valida solo per la custodia subacquea SeaLife SportDiver (il "Prodotto"). La garanzia limitata non copre e non prevede alcun rimedio in caso di danni a smartphone, altri dispositivi elettronici o altri prodotti utilizzati insieme al Prodotto. L'Acquirente conviene e accetta che anche se SeaLife ha compiuto ogni ragionevole sforzo dal punto di vista commerciale per garantire che il Prodotto funzioni in base alle specifiche applicabili pubblicate da SeaLife, esistono rischi di allagamento o altri guasti quando il Prodotto viene utilizzato, rischi che l'Acquirente si assume. Valutare la possibilità di assicurare il telefono contro smarrimento e danni accidentali. Raccomandiamo di utilizzare un servizio di cloud storage per i backup (ad esempio iCloud® o Google Drive®) per preservare i dati del telefono in caso di perdita totale.
- Non esporre la custodia a lozioni solari spray, né direttamente, né indirettamente. Le lozioni solari spray possono contenere agenti chimici che reagiscono con il policarbonato e altri materiali plastici, causando crepe che possono compromettere la tenuta stagna della custodia.
- Leggere e rispettare le informazioni importanti relative alla sostituzione della guarnizione principale e dell'O-ring a pagina 47 e le istruzioni per la cura e la manutenzione a pagina 49.

**Marchi registrati:** iPhone®, Apple App Store® e iCloud® sono marchi registrati di Apple Inc.; Google Drive®, Google Play® e Android® sono marchi registrati di Google LLC; Bluetooth® è un marchio registrato di Bluetooth Special Interest Group; SeaLife®, SportDiver® e Moisture Muncher® sono marchi registrati di Pioneer Research.

I.	Contenuto della confezione.....	3
II.	Accessori opzionali.....	5
III.	Descrizione della custodia.....	6
IV.	Installazione della custodia.....	9
V.	Preparazione della custodia per l'uso sott'acqua.....	16
VI.	Dopo aver utilizzato la custodia sott'acqua.....	27
VII.	Funzionamento della custodia.....	28
VIII.	Menu Impostazioni.....	33
IX.	Semplici regole per scattare eccezionali foto subacquee.....	45
X.	Sostituzione della guarnizione e dell'O-ring.....	47
XI.	Cura e manutenzione.....	49
XII.	Specifiche tecniche.....	52
XIII.	Risoluzione dei problemi.....	54
XIV.	Parti di ricambio e assistenza.....	54
XV.	Dichiarazione FCC.....	54
XVI.	Dichiarazione di garanzia.....	56

## I. Contenuto della confezione



Custodia subacquea SportDiver (SL4001)



Filtro per la correzione dei colori (SL40007)



Pompa del vuoto (SL40006)



Linguette di fermo in gomma (12 per misura - piccola, media e grande) (SL40008)

(10 linguette medie preinstallate sulla custodia subacquea)



Guarnizioni O-ring di ricambio (1 guarnizione principale e 1 O-ring per attacco per il controllo del vuoto – SL40010)



Lubrificante per O-ring (SL9807)

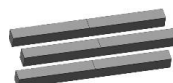

Strisce antiriflesso (3 pz) (SL40519)

**SeaLife**

o-ring removal tool

SL9808

Strumento di rimozione delle guarnizioni O-ring  
(SL9808)



Laccetto da polso con imbottitura Deluxe  
con gancio di attacco a compensatore di assetto  
(SL72070)

**MOISTURE  
MUNCHER**

Contains one 1.5g capsule.  
Moisture absorbing, indicating  
silica gel prevents fogging.  
Reorder item: SL911 (10-Pack)  
available at your local SeaLife Dealer  
[www.sealife-cameras.com](http://www.sealife-cameras.com)

Confezione omaggio di Moisture Muncher (1 capsula)  
(SL2523)

**SeaLife** SportDiver



**Instruction Manual**

SeaLife SportDiver Underwater Housing for iPhone 6/6s/6s Plus

Manuale di istruzioni (italiano) (SL40024)



Batterie alcaline AAA (2) (SL40011)



Custodia da trasporto in EVA (SL40009)

Nota: Gli accessori più piccoli sono confezionati in un  
sacchetto di tessuto nero.

## II. Accessori opzionali (venduti separatamente)



Torcia subacquea per foto-video Dragon  
(per colori e immagini della migliore qualità)



Zaino SeaLife Photo Pro  
(SL940)



Adattatore per obiettivo da 67-  
52 mm per SportDiver  
(Articolo SL081)



Essiccante indicatore di umidità con  
cambio di colore (Moisture Muncher)  
confezione da 10 capsule  
(SL911 o SL911E)



Schermo protettivo (SL4005)  
Schermo protettivo impermeabile  
per SportDiver



Obiettivo macro +6 da 67 mm  
(Articolo SL576)  
*Funziona con l'adattatore SL081*

Per conoscere l'elenco completo degli accessori, rivolgersi al rivenditore autorizzato SeaLife di zona o andare su [www.sealife-cameras.com](http://www.sealife-cameras.com).

### III. Descrizione della custodia

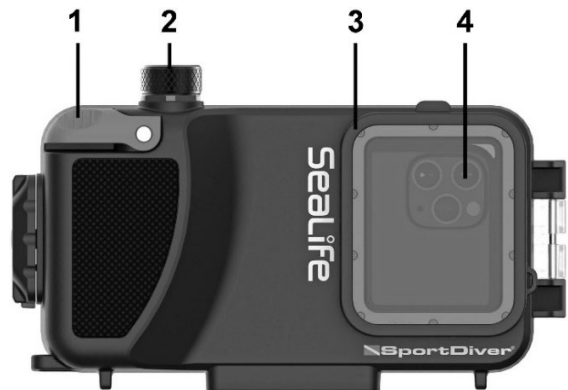

- 1 – Levetta dell'otturatore
- 2 – Porta di controllo del vuoto (la guarnizione O-ring si trova sotto il tappo a vite)
- 3 – Filtro subacqueo di correzione dei colori (rimovibile)
- 4 – Attacco obiettivo in vetro ottico (telefono visibile all'interno)



- 5 – Finestra di visualizzazione (telefono visibile all'interno)
- 6 – Pulsante della modalità (Foto, Video, Impostazioni, Riproduzione)
- 7 – Pulsante Su (per scorrere verso l'alto o aumentare zoom/messa a fuoco)
- 8 – Pulsante Giù (per scorrere verso il basso o diminuire zoom/messa a fuoco)
- 9 – Pulsante OK (per confermare una selezione; dalla messa a fuoco manuale con zoom alle funzioni a commutazione rapida)

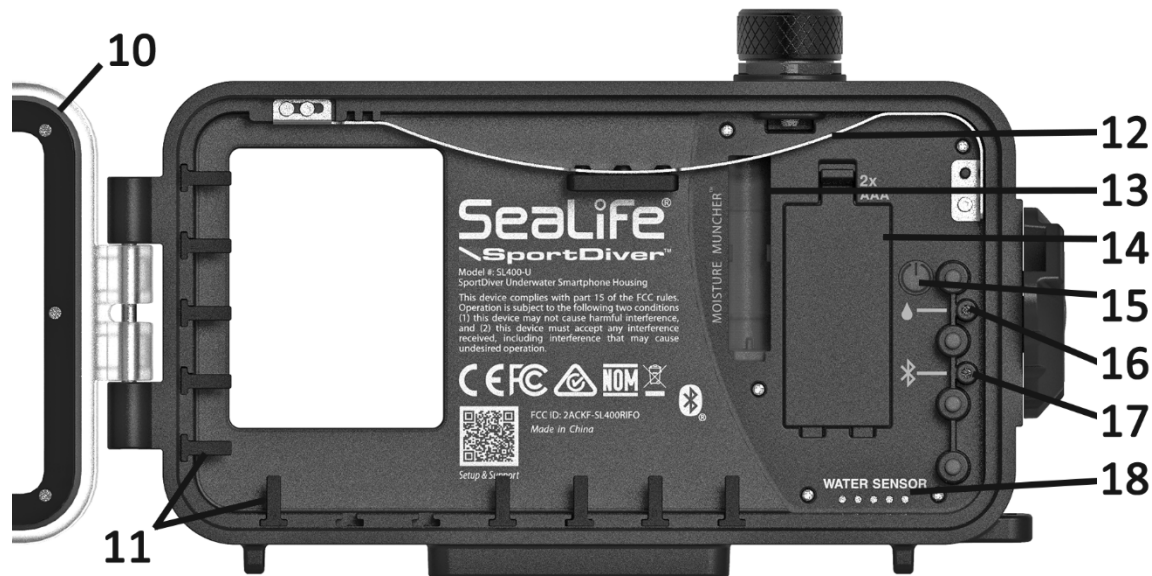

- 10 – Guarnizione principale
- 11 – Linguette di fermo in gomma (preinstallate di misura media)
- 12 – Molla di ritegno con linguetta di fermo in gomma
- 13 – Vano per capsula Moisture Muncher
- 14 – Vano batterie (contiene 2 batterie AAA)

- 15 – Interruttore di accensione/spengimento (tenere premuto per 2 secondi)
- 16 – LED di stato di test della pressione e allarme perdite
- 17 – LED di stato alimentazione/connessione Bluetooth
- 18 – Sensore acqua (Attiva l'allarme se è toccato dall'acqua)

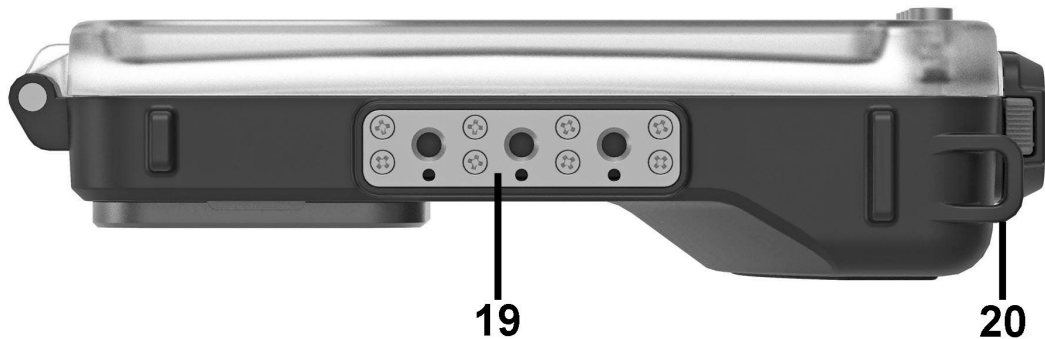

- 19 – Attacchi filettati ¼-20 per cavalletto
- 20 – Attacco laccetto
- 21 – Blocco fotocamera (apre/chiude la custodia)

#### IV. Installazione della custodia

1. Per aprire la custodia. Tenere premuto il pulsante di rilascio (A) e ruotare il blocco fotocamera (B) in senso antiorario.



#### Importante

Dopo l'immersione, assicurarsi di essere completamente asciutti, così come la custodia, prima di rilasciare la pressione e aprire la custodia. Se l'area della valvola o il dito non sono asciutti, gocce d'acqua verranno spinte all'interno della custodia durante il rilascio della pressione. Aprire la custodia capovolta, con la lente rivolta verso l'alto, per evitare che le gocce d'acqua intrappolate attorno all'area di tenuta entrino accidentalmente nella custodia.

Scaricare la pressione di vuoto interna prima di aprire la custodia. Per scaricare la pressione di vuoto, svitare il tappo dell'attacco per il controllo del vuoto e usare il polpastrello per spostare a lato la valvola di ritegno di gomma gialla. Si sentirà il rilascio della pressione del vuoto.

2. Aprire il vano batterie spingendo la linguetta di blocco (A) verso il basso e sollevando il coperchio del vano (B). Inserire nel vano due batterie alcaline AAA. Assicurarsi di inserire le batterie con la polarità corretta facendo riferimento ai segni +/-.

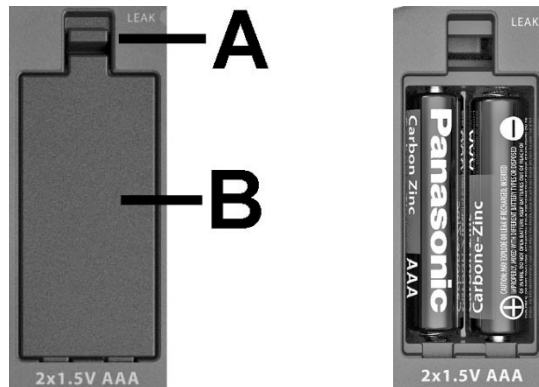

#### Note

- È possibile utilizzare anche batterie AAA NiMH ricaricabili o usa e getta. L'indicatore di carica delle batterie della custodia in alto a destra della schermata dell'app mostra solo 3 barre con batterie NiMH completamente cariche.
- Le batterie alcaline usa e getta garantiscono circa 50 ore di utilizzo continuo.

3. Inserire la capsula di essiccante Moisture Muncher™ nell'apposito vano. L'essiccante Moisture Muncher assorbe l'umidità all'interno della custodia impermeabile e ne impedisce l'appannamento. Una capsula nuova fresca è di colore blu o arancione, a seconda dell'articolo acquistato. Sostituire la capsula quando il colore passa da blu a rosa o da arancione a verde. Una capsula campione è inclusa con SportDiver S. È possibile acquistare confezioni da 10 capsule di Moisture Muncher in buste di alluminio sigillate singolarmente presso un rivenditore SeaLife.



*Inserire una sola capsula di Moisture Muncher*



**MOISTURE  
MUNCHER**

Individually wrapped moisture absorbing caps prevent fogging, corrosion, and mildew inside underwater camera housings or any airtight case.



Contains 10 capsules, 1.5 grams each.

*Confezione da 10 capsule Moisture Muncher con indicatore blu (SL911)  
Confezione da 10 capsule Moisture Muncher con indicatore arancione (SL911E)*

4. Attaccare il laccetto da polso con imbottitura alla custodia subacquea come mostrato di seguito. Inserire l'estremità del laccetto nell'apposito foro (A). Il gancio (B) viene utilizzato per agganciare la custodia all'anello a D del compensatore di assetto. **NON** fissare il gancio alla custodia. È possibile attaccare il laccetto anche al polso utilizzando il blocco scorrevole (C) per stringerlo.

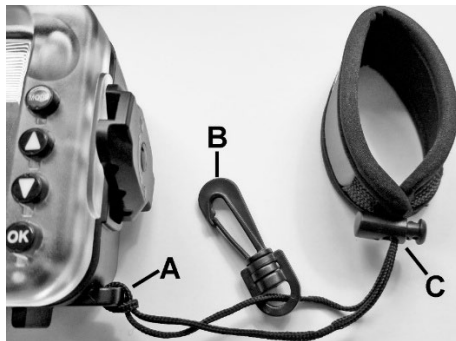

5. Scaricare l'app SeaLife "SportDiver" dall'Apple App Store™ o dallo store Google Play™. Cercare "SportDiver". Dopo aver installato l'app, concedere tutte le autorizzazioni richieste, che includono l'accesso a Foto, Fotocamera, Microfono e Bluetooth. SeaLife non raccoglie dati, né traccia la posizione o raccoglie informazioni personali sugli utenti tramite l'app SportDiver.



6. Dieci linguette di fermo in gomma (A) di misura media sono già installate sulla custodia, come mostrato di seguito. Le linguette di fermo in gomma e la molla ad arco mantengono il telefono in posizione e impediscono al telefono di spostarsi quando la custodia è sigillata.

**Importante:** Non installare le linguette di fermo nei punti dove si trovano i pulsanti laterali del telefono.

Cambiare le linguette di fermo di misura media con linguette di misura piccola o grande a seconda del modello di telefono. Per i telefoni più grandi è anche possibile rimuovere le linguette di fermo laterali a sinistra e utilizzare solo le linguette di fermo piccole lungo la base.

La linguetta di fermo ha l'estremità affusolata. Assicurarsi di installare le linguette con il lato più lungo rivolto verso l'alto e quello più corto verso il basso per mantenere fermo il telefono.

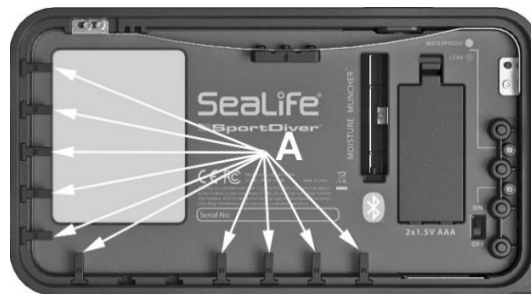

*Linguette di fermo in gomma di misura media preinstallate*

(A)

7. Togliere la cover protettiva del telefono.
8. Inserire il telefono nella custodia subacquea e regolarne la posizione. Spingere il telefono verso l'alto contro la molla ad arco finché si riesce a spingere in basso la parte inferiore e a bloccarla tra le linguette in gomma. Quindi, fai scorrere il telefono a sinistra oa destra in modo che le lenti non siano bloccate dalla custodia. Su una superficie morbida, ad esempio un asciugamano, controllare che il telefono resti fermo in posizione e che le linguette di fermo non tocchino i pulsanti laterali del telefono. Rimuovere il telefono spingendo in alto la molla ad arco e sollevando il telefono.



*Telefono piccolo con installate linguette di fermo in gomma di misura grande*



*Telefono grande con installate linguette di fermo in gomma di misura piccola*

### Nota

- Le dimensioni di alcuni telefoni dotati di custodia protettiva potrebbero essere abbastanza piccole da permetterne l'inserimento nella custodia subacquea senza la necessità di rimuovere la custodia protettiva. In tal caso, si può provare a lasciare la custodia protettiva.
- Quando la custodia subacquea è accesa e si tocca il sensore dorato dell'acqua (situato in basso a destra all'interno della custodia), viene attivato l'allarme perdite. Se ciò accade, spegnere e riaccendere la custodia.

## Suggerimenti importanti per la selezione di linguette di fermo appropriate:

- Evitare di lasciare spazio sopra il telefono, in quanto ciò potrebbe causare la comparsa di segni di abbagliamento nelle foto. Aumentare la dimensione della linguetta di fermo lungo la base per eliminare qualsiasi spazio visibile.

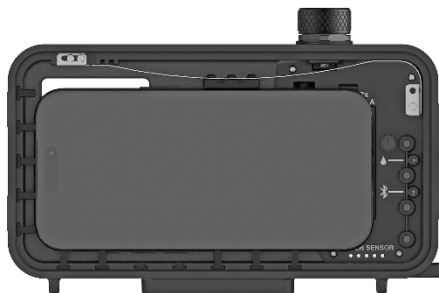

*Evitare spazio libero sopra il telefono*



*Aumentando le dimensioni della linguetta di presa, lo spazio è stato eliminato.*

- Se dopo aver sostituito le linguette di fermo è ancora presente spazio vuoto, applicare una striscia autoadesiva antiriflesso sulla parte superiore interna dell'apertura dell'obiettivo. Non far aderire la striscia antiriflesso sul vetro dell'obiettivo.

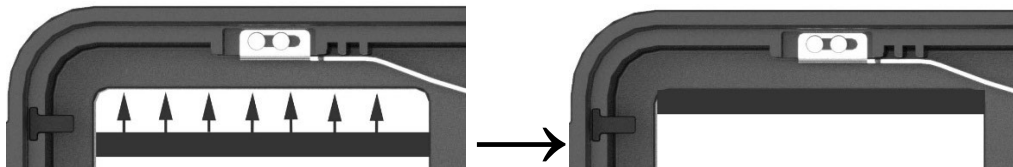

## Preparazione della custodia per l'uso sott'acqua

1. Prima di utilizzare la custodia sott'acqua, cambiare le seguenti impostazioni del telefono: Attivare la modalità Uso in aereo, attivare Bluetooth e attivare Non disturbare. Solo Phone: disattivare "True Tone" per migliorare la visibilità dello schermo sott'acqua. In questo modo, una volta inserito il telefono nella custodia subacquea, l'app della fotocamera di SportDiver funzionerà senza interruzioni e con un consumo minimo della batteria.

Andare in Impostazioni  
e **attivare**  
> modalità Uso in  
aereo > Bluetooth  
> Non disturbare

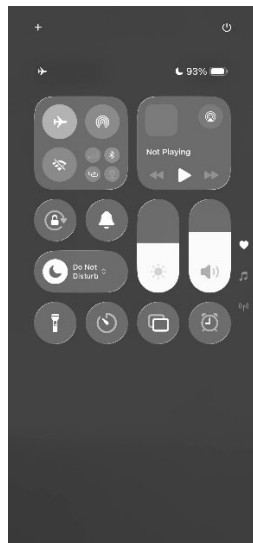

iPhone

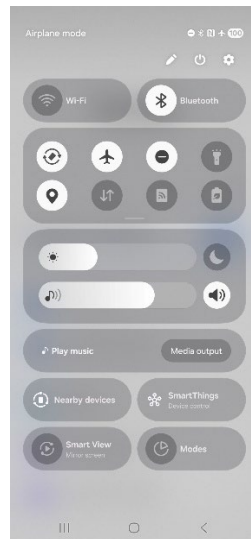

Android

2. Caricare completamente il telefono prima dell'uso. Si consiglia di utilizzare un power bank (caricabatterie portatile da 5 V) per caricare il telefono prima di un'immersione, se non è disponibile un caricabatterie da parete.

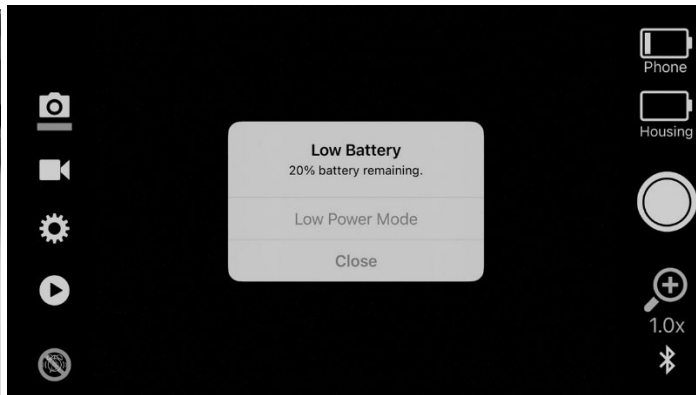

*Caricare completamente il telefono prima dell'uso per evitare che appaia il messaggio di batteria scarica*

### Nota

Quando la carica della batteria del telefono scende sotto il 20%, compare il messaggio "Batteria scarica". Questo messaggio è generato dal sistema operativo del telefono e non dall'app SportDiver. Il sistema operativo del telefono non consente di disabilitare il messaggio di batteria scarica. Provare a diminuire la luminosità dello schermo del telefono per ridurre il consumo di batteria. Sull'app SportDiver è possibile utilizzare le impostazioni di risparmio energetico per ridurre la luminosità dello schermo dopo 1, 3 o 5 minuti (a seconda dell'impostazione scelta). In modalità di risparmio energetico la visualizzazione live della fotocamera viene disattivata. Premere un pulsante qualsiasi per uscire dalla modalità risparmio energetico.

3. Per ottimizzare la qualità delle immagini, utilizzare un panno in cotone o microfibra privo di pelucchi per pulire le lenti del telefono e l'attacco in vetro della custodia subacquea.



4. Esaminare la guarnizione principale (A) e la guarnizione O-ring dell'attacco per il controllo del vuoto (B) verificando se sono presenti tagli o altri danni. Rimuovere il tappo dell'attacco per il controllo del vuoto (C) per scoprire la guarnizione O-ring. Pulire entrambe la guarnizione e l'O-ring e le superfici di contatto opposte con un panno privo di pelucchi inumidito. Sostituire le guarnizioni O-ring quando sono danneggiate o comunque una volta all'anno. Il set di guarnizioni O-ring di ricambio per SportDiver (articolo SL40010) include la guarnizione principale e l'O-ring dell'attacco per il controllo del vuoto.

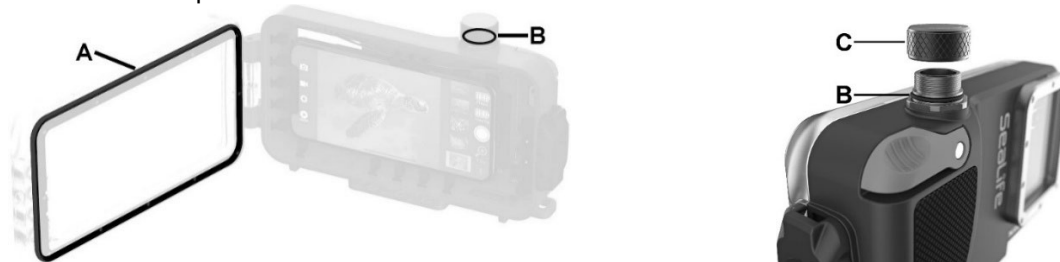

5. Mettere una piccola quantità di lubrificante al silicone su un polpastrello. Applicare un leggero strato di lubrificante sulla superficie esterna dell'O-ring principale e dell'O-ring dell'attacco per il controllo del vuoto. Usando il polpastrello, spalmare uniformemente il lubrificante sulle superfici visibili della guarnizione O-ring. **È sufficiente utilizzare un sottile strato di lubrificante.**



6. Accendere la custodia subacquea premendo il pulsante di accensione (A) per 2 secondi. La custodia è dotata di un LED di stato per allarme perdite (B) e per alimentazione/connettività Bluetooth (C). Entrambi i LED dovrebbero lampeggiare lentamente all'accensione della custodia. Se non lampeggiano, controllare che le batterie siano installate correttamente.

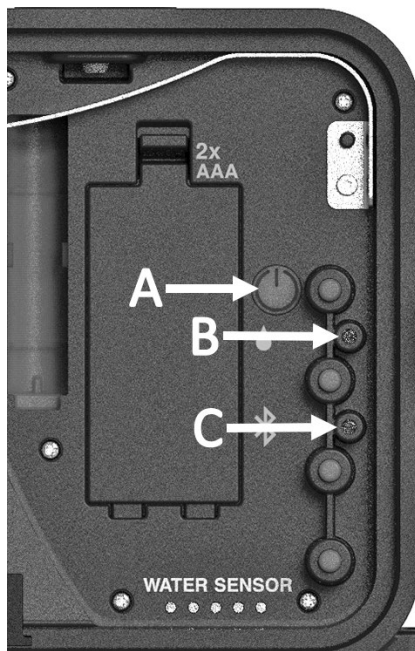

7. Accendere il telefono e aprire l'app SportDiver. L'app visualizza il messaggio "Waiting for Connection" (In attesa di connessione). Il telefono più vicino con l'app SportDiver in esecuzione verrà automaticamente collegato alla custodia. Consentire fino a un minuto affinché il telefono si connetta alla custodia. Una volta stabilita la connessione, il LED blu dell'alimentazione/connessione Bluetooth smette di lampeggiare e resta acceso, mentre l'icona del Bluetooth in basso a destra dello schermo da bianca diventa blu. Quando la custodia è connessa, l'app visualizzerà un indicatore di pressione. Procedere con il passaggio successivo. Se il telefono non si connette automaticamente, spegnere la custodia e ripetere il passaggio 6. Assicurarsi che il telefono si trovi vicino alla custodia e che l'app sia aperta.



Messaggio Waiting for Connection (In attesa di connessione)

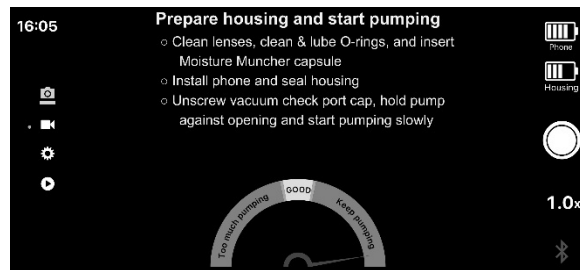

Una volta stabilita la connessione, compare un indicatore di pressione

## Nota

- Evitare di toccare i perni dorati del sensore dell'acqua situati sotto il numero di serie. In caso contrario, si attiverà l'allarme perdite e verrà visualizzato il messaggio "Leak Detected" (Rilevata una perdita). Se ciò accade, spegnere la custodia e ripetere i passaggi da 6 a 8.
8. Inserire il telefono nella custodia spingendo la parte superiore verso l'alto contro la molla di fissaggio finché la parte inferiore non può essere spinta verso il basso ed è bloccata dalle linguette di presa. Chiudere lo sportello

impermeabile e ruotare il blocco della fotocamera in senso orario finché non si arresta in posizione. Quando si chiude lo sportello impermeabile, assicurarsi che niente resti incastrato nell'area della guarnizione di tenuta.

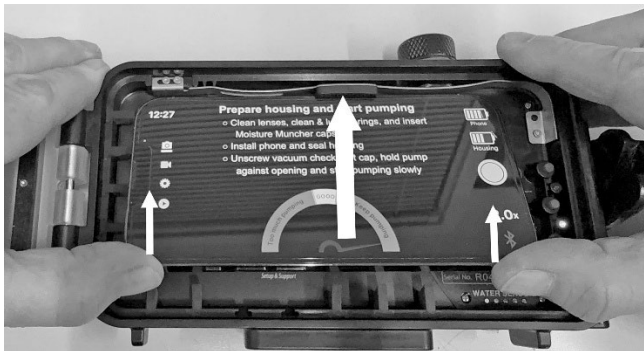

*Spingere il telefono verso l'alto contro la molla di fissaggio.*



*Quindi, spingere verso il basso per fissare il telefono alle linguette di presa*

### Importante

- In caso di telefoni grandi e spessi, assicurarsi che il telefono non interferisca con lo sportello impermeabile durante la chiusura della custodia. Far scorrere il telefono verso destra per evitare interferenze con la chiusura dello sportello.
- È normale che rimanga un piccolo spazio tra lo sportello impermeabile e la parte anteriore della custodia dopo la chiusura dello sportello. Quando nel passaggio 10 si applicherà la pressione a vuoto, questo spazio verrà chiuso.

9. Svitare il tappo dell'attacco per il controllo del vuoto. Si vedrà una valvola di ritegno di gomma gialla (A) che consente di aspirare l'aria dall'interno della custodia mediante la pompa per vuoto manuale.

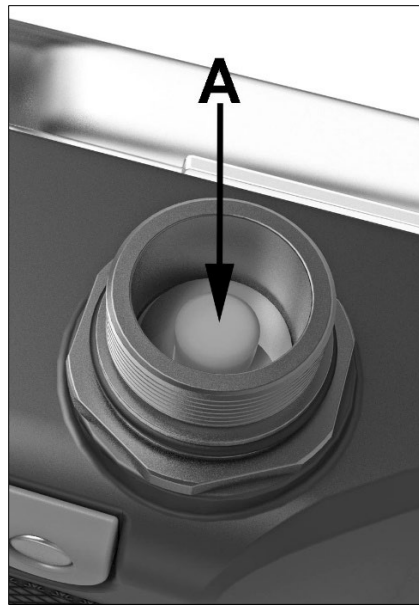

10. Premere la punta di gomma dalla pompa manuale contro l'attacco per il controllo del vuoto aperta e svuotare l'aria con la pompa finché l'ago dell'indicatore su schermo non raggiunge l'indicazione "GOOD" (OK). È necessario svuotare 2-3 volte l'aria con la pompa. Riavvitare il tappo sull'attacco per il controllo del vuoto!



Pompa manuale premuta sull'attacco per il controllo del vuoto

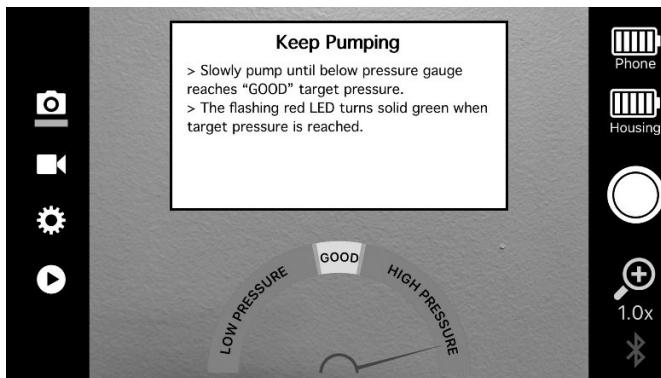

Svuotare l'aria con la pompa finché l'ago non raggiunge l'indicazione "GOOD" (OK)

#### Nota

- Se viene svuotata troppa aria, utilizzare il polpastrello per spostare a lato la valvola di ritegno di gomma gialla per scaricare pressione. Quindi, utilizzare di nuovo la pompa finché la pressione indicata è "GOOD" (OK).
- Se l'ago dell'indicatore non si muove durante il pompaggio, controllare la guarnizione principale e l'O-ring dell'attacco per il controllo del vuoto e riprovare.

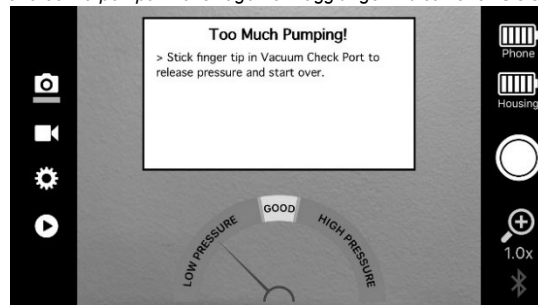

11. Quando la pressione del vuoto è adeguata, la custodia inizia un'analisi delle perdite di 3,5 minuti per verificare che la pressione di vuoto interna venga mantenuta e che la custodia sia a tenuta stagna. Al termine dell'analisi delle perdite, viene visualizzato il messaggio "Waterproof Seal is Good" (Tenuta stagna OK).

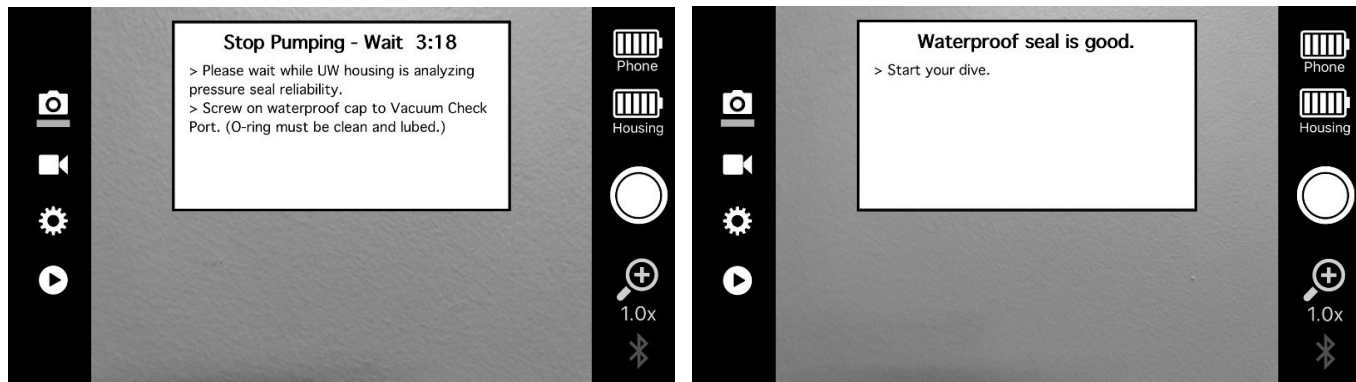

### Importante

- Prima di iniziare l'analisi delle perdite, attendere che la custodia si adatti alla temperatura ambiente. Non esporre la custodia alla luce diretta del sole mentre è in corso l'analisi delle perdite. Ciò potrebbe causare un accumulo di calore all'interno della custodia chiusa, facendo aumentare la pressione interna causando un falso allarme perdita.
  - Non dimenticare di riavvitare il tappo sull'attacco per il controllo del vuoto. Se non c'è il tappo, l'attacco per il controllo del vuoto NON è impermeabile e potrebbe entrare acqua nella custodia.
  - I messaggi potrebbero avere un aspetto diverso da quelli indicati sopra a seconda della versione dell'app SportDiver.
12. Se compare il messaggio "Leak Detected....pressure changed..." (Rilevata una perdita....Pressione interna cambiata...) durante 3,5 minuti l'analisi delle perdite, tornare al passaggio 6. Esaminare le guarnizioni O-ring per verificare se sono danneggiate e, in tal caso, sostituirle. Pulire le guarnizioni e ripetere i passaggi da 6 a 11.



### Nota

- Assicurarsi che la temperatura della custodia si sia adattata alla temperatura dell'aria circostante. Se la custodia è più fredda rispetto alla temperatura dell'aria, l'aria all'interno si espanderà, causando il fallimento dell'analisi delle perdite.
- È possibile disattivare l'allarme perdite nelle impostazioni dell'app (sconsigliato). La disattivazione dell'allarme perdite disattiverà l'analisi delle perdite di 3,5 minuti descritta nel passaggio 11. Se si disabilita l'allarme perdite, è importante applicare pressione di vuoto interna per mantenere la tenuta stagna.
- La pressione di vuoto interna deve essere scaricata prima di aprire la custodia. Usare il polpastrello per spostare a lato la valvola di ritegno di gomma gialla e scaricare pressione. È molto importante essere asciutti e che anche l'area della valvola sia asciutta!

## V. Dopo aver utilizzato la custodia sott'acqua

Effettuare sempre le seguenti operazioni dopo che la custodia è stata utilizzata sott'acqua:

1. Non aprire la custodia finché non sarà completamente asciutta e ci si trova in un ambiente asciutto.
2. Immergere la custodia chiusa in acqua di rubinetto per circa 20 minuti. Premere ogni pulsante 20 volte per eliminare i residui di acqua salata, sabbia o sporcizia intrappolati sotto i pulsanti.
3. Asciugare la custodia con un asciugamano. Assicurarsi che la custodia impermeabile sia completamente asciutta prima di aprire il tappo dell'attacco per il controllo del vuoto e lo sportello impermeabile.
4. Scaricare la pressione di vuoto interna prima di aprire la custodia. Svitare il tappo dell'attacco per il controllo del vuoto e usare il polpastrello per spostare a lato la valvola di ritegno di gomma gialla per scaricare pressione di vuoto. Asciugarsi e asciugare accuratamente la valvola dell'attacco del controllo prima di scaricare la pressione per evitare che l'acqua penetri nella custodia!
5. Aprire la custodia capovolta con la lente rivolta verso l'alto per evitare che gocce d'acqua attorno alle aree di tenuta dell'O-ring entrino nella custodia. Asciugare rapidamente eventuali gocce d'acqua entrate accidentalmente nella custodia.
6. Seguire le altre istruzioni per la cura e la manutenzione riportate a pagina 49.

## VI. Funzionamento della custodia

La custodia SportDiver utilizza quattro modalità principali: Foto, Video, Impostazioni e Riproduzione. Premere il pulsante Modalità per cambiare modalità. Una linea compare sotto l'icona della modalità selezionata.



Modalità Foto per scattare foto



Modalità Video per registrare video

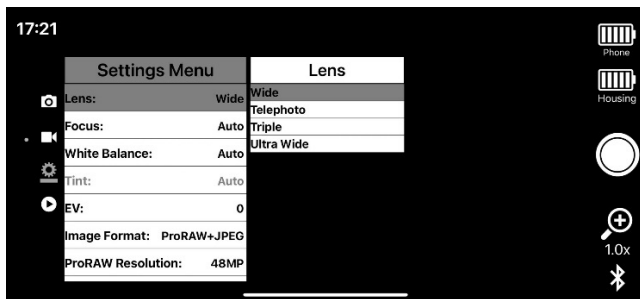

Modalità Menu Impostazioni per regolare le impostazioni della fotocamera



Modalità Riproduzione per rivedere foto e video

1. Per scattare una foto - impostare la modalità su Foto e premere la levetta dell'otturatore (A).
2. Per registrare un video: impostare la modalità su Video e premere la levetta dell'otturatore per iniziare la registrazione. Premere di nuovo la levetta per interrompere la registrazione. Durante la registrazione di un video, la durata trascorsa viene indicata in rosso nella parte superiore dello schermo.

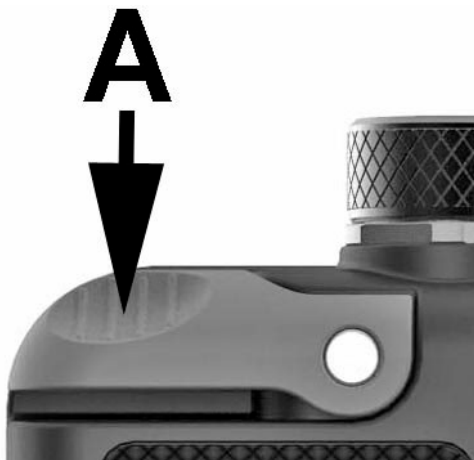

*Premere l'otturatore "A" per scattare una foto o avviare/interrompere un video*

3. Per cambiare le impostazioni: impostare la modalità su Menu Impostazioni. Utilizzare i pulsanti Su e Giù per scorrere il menu delle impostazioni principali e premere il pulsante OK per accedere al sottomenu di un'impostazione. Nel sottomenu dell'impostazione, utilizzare i pulsanti Su e Giù per scorrere le opzioni disponibili e premere il pulsante OK per confermare l'impostazione e tornare al menu impostazioni principale.

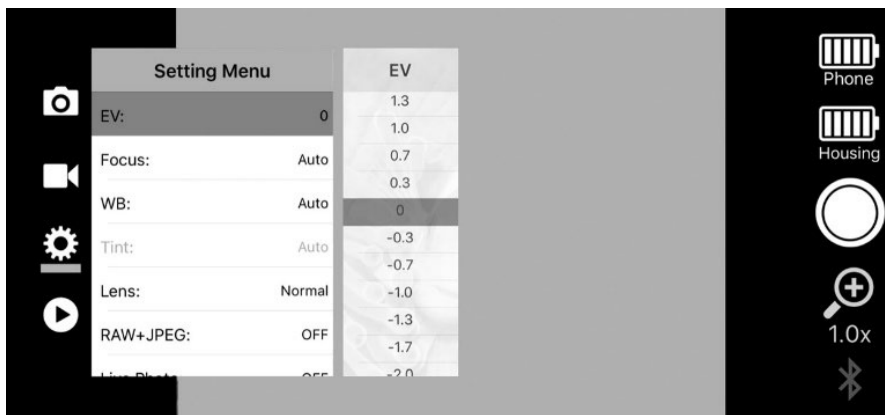

*Esempio di impostazione principale con sottomenu "EV" dell'impostazione.*

Nota

Per informazioni su ciascuna impostazione del Menu Impostazioni, consultare pagina 33.

4. Per riprodurre foto e video: impostare la modalità su Riproduzione. Viene visualizzato l'ultimo video o l'ultima foto acquisiti. Nella striscia di immagini in miniatura sul lato destro è evidenziata l'immagine attualmente visualizzata. Utilizzare i pulsanti Su e Giù per scorrere le immagini. Le clip video sono indicate dall'icona di una videocamera sulla miniatura. Su iPhone, premere il pulsante OK per riprodurre il video. Premere l'icona scatto per eliminare la foto o il video selezionato. Su Android, il file video selezionato verrà riprodotto automaticamente. Premere il pulsante OK per eliminare la foto/il video.



*Foto singola visualizzata con striscia delle miniature a destra*



*Premere la leva dell'otturatore per eliminare il file selezionato*

#### Nota

I file vengono inoltre salvati nell'app Foto del telefono in un album denominato "SportDiver". Se si elimina un file nell'app SportDiver, il file viene eliminato anche nell'app Foto. Se si elimina un file nell'app Foto, il file viene eliminato anche nell'app SportDiver.

5. Zoom: nelle modalità Foto o Video, premere il pulsante Su per aumentare lo zoom e il pulsante Giù per diminuirlo.



*Esempio di zoom 1X (nessun ingrandimento)*



*Esempio di zoom 4X*

#### Nota

- Sui telefoni Android, quando si scatta in modalità RAW+JPEG, l'effetto zoom si applica solo alle immagini JPEG. Le immagini RAW vengono salvate senza zoom.
- Su iPhone, quando si scatta in ProRAW a 48 MP o ProRAW+JPEG/HEIF, le dimensioni o la risoluzione dell'immagine verranno ridotte all'aumentare del valore di zoom.
- La funzione zoom e altre impostazioni sono soggette a modifiche con gli aggiornamenti dell'app SportDiver.

## VII. Menu Impostazioni

Il menu Settings (Impostazioni) dell'app SportDiver contiene la maggior parte delle impostazioni della fotocamera di uso più comune disponibili sul telefono per dare all'utente il controllo creativo. Le seguenti impostazioni potrebbero essere o meno disponibili a seconda della marca/modello di telefono e del sistema operativo in uso. Il menu Settings (Impostazioni) cambia quando vengono rilasciati aggiornamenti per l'app e man mano che vengono introdotti nuovi modelli di telefono e nuove funzioni. Visitare l'app store o il sito [sealife-cameras.com](http://sealife-cameras.com) per scaricare gli ultimi aggiornamenti.

La seguente descrizione del menu Settings (Impostazioni) è divisa in due sezioni, una per iPhone e l'altra per Android:

**Impostazioni per iPhone** (gli utenti di telefoni Android possono ignorare questa sezione)

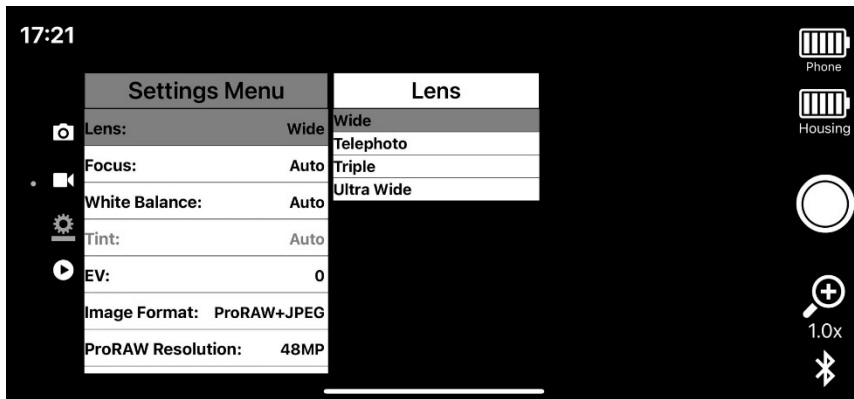

### Lens (Obiettivo)

Se il modello di iPhone è dotato di più obiettivi della fotocamera, è possibile selezionare l'obiettivo da utilizzare in base a cosa si desidera fotografare/riprendere. Per la maggior parte delle foto/riprese, un grandangolare obiettivo consente di ottenere ottimi risultati. Un obiettivo Ultra-grandangolare è ideale per fotografare/riprendere soggetti di grandi dimensioni ad una distanza ravvicinata. Un teleobiettivo è da preferirsi con soggetti che non consentono di realizzare primi piani.

L'intervallo di messa a fuoco di ciascun obiettivo dipende dal modello di iPhone. L'obiettivo ultra-grandangolare in genere consente di fotografare/riprendere un soggetto avvicinandosi fino ad una distanza di circa 5 cm, mentre con un teleobiettivo è necessario trovarsi ad una distanza minima di circa 25 cm.

Gli iPhone con 3 obiettivi includono anche l'opzione Triple Lens (Triplo obiettivo). Il triplo obiettivo consente di cambiare velocemente l'obiettivo ottico usando lo zoom. 1,0X corrisponde all'obiettivo ultragrandangolare, 2,0X all'obiettivo grandangolare (normale) e 3,0X a 4,0X al teleobiettivo. Tutti gli altri valori di zoom corrispondono a zoom ottico + zoom digitale.

### Focus (Messa a fuoco)

Le opzioni disponibili sono due: Auto (Automatica) e Manual (Manuale). Selezionando l'opzione Manual (Manuale) è possibile regolare manualmente la messa a fuoco utilizzando i pulsanti Su/Giù. Quando è selezionata l'opzione Manual (Manuale), premere il pulsante OK in modalità Foto o Video per passare dalla funzione zoom alla messa a fuoco manuale (MF) e viceversa. È possibile regolare la messa a fuoco manuale su un valore compreso tra 0.00 (messa a fuoco sul soggetto più vicino) e 1.00 (messa a fuoco su infinito) in incrementi di 0.05.

Questa impostazione è utile quando si fotografano soggetti di piccole dimensioni in primo piano e la fotocamera tenta di mettere a fuoco l'area più estesa sullo sfondo.

### WB (White Balance) (Bilanciamento del bianco)

L'impostazione white balance (WB) (bilanciamento del bianco) include opzioni per Auto, Underwater Deep (Acqua molto profonda), Underwater Shallow (Acqua poco profonda), e Manual (Manuale). L'impostazione di bilanciamento del bianco predefinita è Auto, adatta alla maggior parte di ambienti con luce naturale e quando si utilizza una torcia per foto-video e/o il filtro di correzione del colore in dotazione.

L'impostazione Underwater Deep (Acqua molto profonda) è preimpostata per correggere i colori subacquei a profondità superiori a 8 m/25 piedi. Underwater Shallow (Acqua poco profonda) preimpostata per correggere i colori subacquei a profondità minori di 8 m/25 piedi. Queste preimpostazioni per la correzione del colore sott'acqua rappresentano un'alternativa all'utilizzo dei filtri fisici per la correzione del colore. I filtri per la correzione del colore sono efficaci solo fino a circa 15-18 metri di profondità, a seconda della visibilità subacquea e delle condizioni di illuminazione ambientale.

L'impostazione manuale consente di regolare manualmente la temperatura del colore del bilanciamento del bianco su un valore compreso tra 3000K (Kelvin) e 8000K per ottenere l'effetto cromatico desiderato. Per la correzione del colore sott'acqua, si consiglia di iniziare con una temperatura del colore di 6500K e un valore di tinta di 100. Regolare la temperatura colore e i valori di tinta per perfezionare l'effetto cromatico desiderato.

Per ottenere colori perfetti sott'acqua, utilizzare una torcia subacquea per foto-video con almeno 2000 lumen. e preferibilmente anche di più. Impostare il bilanciamento del bianco su Auto (Automatico) se si utilizza una torcia per foto-video. È anche possibile utilizzare il filtro di correzione del colore subacqueo in dotazione insieme alla torcia per foto-video per rendere i colori ancora più vividi.

### Tint (Tonalità)

L'impostazione Tint (Tonalità) è disponibile solo se è stata selezionata un'impostazione manuale del bilanciamento del bianco. L'impostazione Tint (Tonalità) consente di correggere l'impostazione del colore del bilanciamento del

bianco manuale. La scala di colore della tonalità va da -150 (verde/giallo) a +150 (magenta) in incrementi di 10 step. I valori positivi sono quelli più adatti per la fotografia subacquea.

### EV (Exposure Value) (Valore dell'esposizione)

Questa impostazione consente di regolare il programma di esposizione automatica della fotocamera. Se si aumenta il valore (+), si ottengono foto con un'esposizione più luminosa. Se si diminuisce il valore (-), si ottengono foto con un'esposizione più scura. L'impostazione EV può essere regolata da +3.0 a -3.0 in incrementi di 0.3. Ogni incremento corrisponde a circa 1 stop di esposizione.

### Proporzioni

Sono disponibili due opzioni per le proporzioni: 4:3 e 16:9. L'impostazione predefinita è 4:3, un formato più tradizionale e comunemente utilizzato che sfrutta appieno le dimensioni del sensore di immagine. 16:9 è un formato widescreen, ma comporta una risoluzione dell'immagine inferiore poiché la parte superiore e inferiore dell'immagine vengono ritagliate per creare l'effetto widescreen.

### Formato dell'immagine

Questa impostazione include opzioni per JPEG, HEIF, ProRAW, ProRAW+JPEG e ProRAW+HEIF. L'opzione ProRAW è inclusa nei telefoni che supportano ProRAW. JPEG è il formato immagine predefinito standard ed è consigliato per la maggior parte delle applicazioni.

I file ProRAW sono file non compressi (non elaborati) e hanno dimensioni circa quattro volte superiori a quelle di un'immagine JPEG compressa. Le immagini RAW richiedono un lavoro di post-editing da eseguire in Adobe Photoshop o Lightroom. Questa impostazione viene utilizzata soprattutto dai fotografi più esperti, che conoscono le tecniche di editing delle immagini RAW, in quanto occorrono tempo ed esperienza per acquisire le capacità necessarie per convertire un file di immagine RAW in una foto di buona qualità, superiore a quella di un file di immagine JPEG standard. ProRAW è disponibile solo con l'obiettivo grandangolare. Le impostazioni ultra-grandangolare, teleobiettivo e triplo obiettivo non supportano le immagini ProRAW.

### Risoluzione dell'immagine

Selezionare tra 12 megapixel (MP) e 48 MP di dimensione del file. La risoluzione dell'immagine 48 MP è disponibile solo con iPhone 14 Pro/ProMax e versioni successive e con l'impostazione (1,0x) dell'obiettivo grandangolare.

### Risoluzione video

Utilizzare questa impostazione per selezionare la qualità video e il frame rate desiderati. 1080p-30fps è un'impostazione di qualità alta adatta alla maggior parte delle applicazioni. ProRes e 4K rappresentano la qualità video massima ma la disponibilità dipende dalle specifiche dell'iPhone. Le riprese in 4K o con un frame rate più alto producono file video di notevoli dimensioni che possono esaurire la memoria del telefono. Si consiglia di utilizzare l'impostazione 60 fotogrammi al secondo (fps) per soggetti che si muovono velocemente. Impostando 120 o 240 fps le immagini vengono riprodotte in slow motion a 30 fps. Più alto è il frame rate, maggiori saranno le dimensioni del file video.

### Power Save (Risparmio energetico)

Per risparmiare la batteria, l'app attenuerà la luminosità dello schermo e spegnerà la fotocamera dopo 1, 3 o 5 minuti di inattività. Premere un pulsante qualsiasi per uscire dalla modalità risparmio energetico. L'impostazione predefinita del risparmio energetico è 1 minuto.

### Display Brightness (Luminosità schermo)

Questa impostazione consente di regolare la luminosità dello schermo. L'intervallo di valori selezionabili va da 1,0 (luminosità massima) a 0,0 (luminosità minima) in incrementi di 0,1. 0,8 è il valore predefinito di luminosità dello schermo. Se si utilizza una luminosità dello schermo maggiore, la visibilità dello schermo migliora in condizioni di luce solare intensa ma aumenta anche il consumo della batteria.

### Leak Alarm (Allarme perdite)

L'analisi delle perdite di 3,5 minuti prima dell'immersione può essere disattivata, ma l'allarme di rilevamento perdite d'acqua non può essere disattivato.

La custodia subacquea SportDiver utilizza due sistemi di rilevamento perdite. Uno è l'analisi delle perdite di pressione sottovuoto di 3,5 minuti prima dell'immersione. L'app visualizza un allarme perdite se rileva una variazione della pressione interna durante i 3,5 minuti in cui viene eseguita l'analisi delle perdite. Dopo che l'analisi delle perdite di 3,5 minuti è stata completata, la custodia e l'app non visualizzeranno un allarme perdite causato dalla variazione di pressione.

Il secondo allarme perdite utilizza un sensore dorato dell'acqua situato all'interno della custodia subacquea sotto il numero di serie. L'app visualizza un allarme perdite se il sensore entra a contatto con acqua o un altro oggetto conduttivo (ad esempio se si tocca il sensore con un dito). Questo allarme non può essere disattivato.

## Impostazioni per telefoni Android (gli utenti di iPhone devono consultare la sezione precedente)

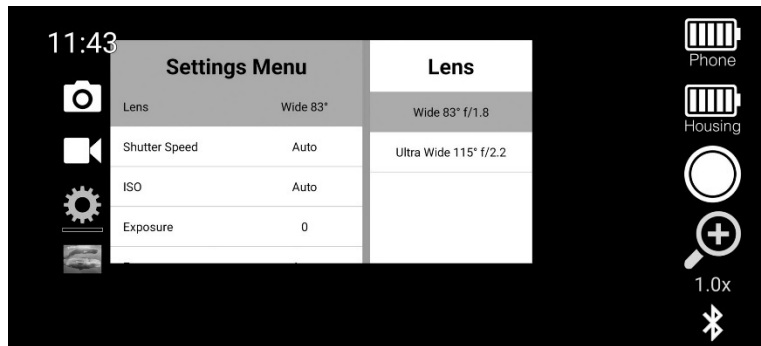

### Lens (Obiettivo)

Se il modello del telefono è dotato di più obiettivi della fotocamera, è possibile selezionare l'obiettivo da utilizzare in base a cosa si desidera fotografare/riprendere. Per la maggior parte delle foto/riprese, un grandangolare obiettivo consente di ottenere ottimi risultati. Un obiettivo Ultra-grandangolare è ideale per fotografare/riprendere soggetti di grandi dimensioni ad una distanza ravvicinata. Un Teleobiettivo è da preferirsi con soggetti che non consentono di realizzare primi piani.

#### Nota:

- alcuni obiettivi potrebbero non essere accessibili, a seconda della marca e del modello del telefono. Ad esempio, i telefoni Samsung Galaxy non dispongono di un'impostazione specifica per il teleobiettivo, tuttavia l'obiettivo passerà automaticamente alla modalità teleobiettivo durante lo zoom.

### Shutter Speed (Tempo di posa)

Selezionare Auto per impostare automaticamente il tempo di posa o uno dei valori del tempo di posa manuali per creare l'effetto di esposizione desiderato. Quando si utilizza un tempo di posa manuale, anche l'ISO deve essere regolata manualmente.

### ISO

Selezionare Auto per impostare automaticamente l'esposizione ISO o uno dei valori ISO manuali per creare l'effetto di esposizione desiderato. Quando si utilizza un'ISO manuale, anche l'impostazione del tempo di posa deve essere regolata manualmente.

### Esposizione

Questa impostazione consente di regolare il programma di esposizione automatica della fotocamera. Se si aumenta il valore (+), si ottengono foto con un'esposizione più luminosa. Se si diminuisce il valore (-), si ottengono foto con un'esposizione più scura. Ogni incremento corrisponde a circa 1 stop di esposizione. L'impostazione del valore di esposizione è bloccata quando si utilizzano tempo di posa e ISO manuali.

### WB (White Balance) (Bilanciamento del bianco)

L'impostazione del bilanciamento del bianco consente di compensare la temperatura del colore della luce con cui si sta scattando/riprendendo per ripristinare i colori originali. Ad esempio, le foto e i video subacquei di un oggetto di colore bianco appariranno blu perché l'acqua assorbe i colori rosso e giallo. È possibile utilizzare il filtro di correzione del rosso in dotazione per compensare la dominante blu. Regolare il bilanciamento del bianco per ottenere l'effetto cromatico desiderato.

Per ottimizzare la resa dei colori sott'acqua, utilizzare una torcia per foto-video e impostare il bilanciamento del bianco su Auto. Quando si utilizza la torcia per foto-video, è possibile lasciare montato il filtro di correzione del colore rosso per ottenere colori più vivaci.

Sono disponibili due menu di impostazione del bilanciamento del bianco. L'impostazione White Balance (WB) (Bilanciamento del bianco) include le preimpostazioni Auto, Manual (Manuale), Underwater Deep (Acqua molto profonda), Underwater Shallow (Acqua poco profonda), Daylight (Giorno) e Cloudy (Nuvoloso). L'impostazione "Manual WB" (Bilanciamento del bianco manuale) include tutti i valori del bilanciamento del bianco manuale compresi nell'intervallo 2000K-10000K in incrementi di 100K. Selezionare la preimpostazione del bilanciamento del bianco appropriata in base all'ambiente di scatto. Di seguito è riportata una descrizione di ciascuna preimpostazione di bilanciamento del bianco (WB):

Auto - L'impostazione Auto WB (Bilanciamento del bianco automatico) è adatta a quasi tutti gli ambienti con luce subacquea se utilizzata insieme al filtro di correzione del colore o alla torcia subacquea per foto-video.

Manual (Manuale) - Selezionando l'impostazione manuale è possibile regolare manualmente la temperatura del colore del bilanciamento del bianco (K) con l'impostazione "Manual WB" (Bilanciamento del bianco manuale). È possibile regolare manualmente il bilanciamento del bianco per ottenere l'effetto cromatico desiderato. Selezionare il valore Kelvin (K) corrispondente alla luce dell'ambiente. Ad esempio, se la temperatura del colore effettiva dell'ambiente è 6500K, impostare il bilanciamento del bianco manuale su 6500K per compensare l'ambiente più freddo, con luce tendente al blu.

Underwater Deep (Acqua molto profonda) e Underwater Shallow (Acqua poco profonda) - Queste preimpostazioni di correzione dei colori sono un'alternativa al filtro fisico di correzione del rosso. Quando si utilizza un accessorio per macro subacquea o un obiettivo grandangolare, è necessario rimuovere il filtro di correzione del rosso. In tal caso, utilizzare il filtro del rosso.

#### Color Effect (Effetti cromatici)

Questa impostazione include alcuni effetti cromatici creativi, come Monocromatico (scala di grigi), Negativo, Solarizzazione, Seppia, Posterizzazione, Acquamarina, Lavagna nera e Lavagna bianca. Provare a utilizzare ciascuna impostazione per vedere l'effetto cromatico risultante.

### 3-Shot Burst (3 scatti continui)

Attivando questa impostazione, quando si preme il pulsante di scatto, vengono scattate 3 foto in 1 secondo.

### Photo Resolution (Risoluzione foto)

Utilizzare questa impostazione per regolare le dimensioni delle immagini (in megapixel). Le opzioni del menu variano in base alla marca e al modello di telefono. L'impostazione predefinita corrisponde in genere alle dimensioni massime in megapixel disponibili sul telefono, di solito 12 megapixel. I produttori di telefoni Android non danno accesso all'opzione altissima risoluzione.

### Risoluzione video

Selezionare una risoluzione video tra HD720, HD1080 e UHD 4K. La qualità video più alta è data da UHD 4K. L'impostazione 4K è disponibile solo su marche/modelli di telefoni supportati. Alcuni modelli di telefoni consentono di scegliere anche il frame rate, ad esempio 30 fotogrammi al secondo (fps), 60 fps o frame rate più alti. 1080p-30fps è un'impostazione di qualità alta adatta alla maggior parte delle applicazioni. Le riprese in 4K o con un frame rate più alto producono file video di notevoli dimensioni che possono occupare molto spazio nella memoria del telefono.

### Stabilization (Stabilizzazione)

L'attivazione della stabilizzazione renderà la registrazione video più fluida e attenuerà il movimento della mano. La dimensione del fotogramma video viene leggermente ridotta quando si utilizza la stabilizzazione.

### RAW+JPEG

Quando è attiva l'impostazione RAW+JPEG, ogni foto scattata viene salvata come immagine .jpg standard, mentre un'altra copia della foto viene salvata come immagine .dng non elaborata (raw). I file RAW sono file non compressi (non elaborati) e hanno dimensioni circa quattro volte superiori a quelle di un'immagine JPEG compressa.

Le immagini RAW richiedono un lavoro di post-editing da eseguire in Adobe Photoshop o Lightroom. Questa impostazione viene utilizzata soprattutto dai fotografi più esperti, che conoscono le tecniche di editing delle immagini

RAW, in quanto occorrono tempo ed esperienza per acquisire le capacità necessarie per convertire un file di immagine RAW in una foto di buona qualità, superiore a quella di un file di immagine JPEG standard.

Se si attiva l'impostazione RAW+JPEG, altre impostazioni o funzioni potrebbero venire disattivate (dipende dalla marca e dal modello di telefono).

#### Power Save (Risparmio energetico)

Per risparmiare la batteria, l'app oscurerà la luminosità dello schermo e spegnerà la fotocamera dopo 1, 2 o 5 minuti di inattività. Premere un pulsante qualsiasi per uscire dalla modalità risparmio energetico. L'impostazione predefinita del risparmio energetico è 1 minuto.

#### Display Brightness (Luminosità schermo)

Questa impostazione consente di regolare la luminosità dello schermo. L'intervallo di valori selezionabili va da 1.0 (luminosità massima) a 0.0 (luminosità minima) in incrementi di 0.1. 0.8 è il valore predefinito di luminosità dello schermo. Se si utilizza una luminosità dello schermo maggiore, la visibilità dello schermo migliora in condizioni di luce solare intensa ma aumenta anche il consumo della batteria.

#### Leak Alarm (Allarme perdite)

La funzione Leak Alarm (Allarme perdite) può essere disattivata per saltare l'analisi delle perdite (durata 3,5 minuti) descritta nella sezione 5. La funzione è attiva per impostazione predefinita.

La custodia subacquea SportDiver utilizza due sistemi di rilevamento perdite. Uno consiste nell'analisi della pressione di vuoto eseguita prima di un'immersione e descritta nella sezione 5. L'app visualizza un allarme perdite se rileva una variazione della pressione interna durante i 3,5 minuti in cui viene eseguita l'analisi delle perdite. Questo allarme può essere disattivato.

Il secondo allarme perdite utilizza un sensore dorato dell'acqua situato all'interno della custodia subacquea sotto il numero di serie. L'app visualizza un allarme perdite se il sensore entra a contatto con acqua o un altro oggetto conduttivo (ad esempio se si tocca il sensore con un dito). Questo allarme non può essere disattivato.

#### On-screen Settings (Impostazioni su schermo)

Attivare per visualizzare le impostazioni di fotocamera ed esposizione nella parte superiore o inferiore dello schermo del telefono. Per gli iPhone, andare nelle impostazioni e scorrere fino all'app SportDiver. L'opzione per attivare la visualizzazione su schermo delle impostazioni si trova qui.

#### System Reset (Ripristino del sistema)

Ciò ripristinerà tutte le impostazioni all'impostazione predefinita di fabbrica senza eliminare alcun file.

#### Messa a fuoco manuale (MF)

Questa non è un'impostazione del menu. Per regolare manualmente la messa a fuoco premere il pulsante OK, per commutare tra le modalità zoom e messa a fuoco. Selezionando la modalità MF è possibile regolare manualmente la messa a fuoco utilizzando i pulsanti Su/Giù. L'impostazione predefinita è messa a fuoco automatica. È possibile regolare la messa a fuoco manuale su un valore compreso tra 0.00 (messa a fuoco sul soggetto più vicino) e 1.00 (messa a fuoco su infinito) in incrementi di 0.05. Questa impostazione è utile quando si fotografano soggetti di piccole dimensioni in primo piano e la fotocamera tenta di mettere a fuoco l'area più estesa sullo sfondo.

## **VIII. Semplici regole per scattare eccezionali foto subacquee**

### Trasparenza dell'acqua

La trasparenza dell'acqua è essenziale per ottenere buoni risultati. Le microscopiche particelle fluttuanti nell'acqua riducono la visibilità e la qualità delle immagini. Evitare di sollevare la sabbia del fondale con le pinne. Limitare la distanza di scatto a 1/10 della visibilità dell'acqua. Ad esempio, se la visibilità è di 12 m, mantenere una distanza di scatto non superiore a 1,2 m.

### Tenersi a breve distanza dal soggetto dello scatto

La distanza di scatto ideale è entro 1,8 m, ma è preferibile una distanza ancora inferiore. L'intervallo minimo di messa a fuoco del telefono varia a seconda del modello e dell'obiettivo selezionato ma in genere è di circa 5 cm. Il telefono consente di scattare foto e riprendere video macro di eccellente qualità, perciò è consigliabile sfruttare questa funzionalità.

### Muoversi piano e controllare il galleggiamento

Scattare foto e riprendere video di buona qualità è molto complicato se ci si muove troppo o non si controlla il galleggiamento. Guardarsi intorno per individuare i soggetti da fotografare o riprendere. Posizionarsi a un'angolazione ottimale, quindi portarsi in galleggiamento neutro. Utilizzare il monitor LCD per inquadrare il soggetto, controllare la distanza di scatto e mantenere ferma la custodia. Restare calmi e pazienti: alle volte è necessario attendere un po' prima che il pesce che prima si è spaventato ed è scappato ritorni. Non inseguire il pesce ma lasciare che il pesce si avvicini. Osservare sempre le regole di sicurezza per le immersioni.

### Scattare più foto di ogni soggetto

Le foto non riuscite possono essere eliminate in secondo momento.

### Evitare di scattare foto e riprendere video di colore blu

L'acqua riduce la luce e filtra i colori rosso e giallo, causando immagini più scure e bluastre. Esistono due modi per ripristinare i colori originali:

- 1) Utilizzare una o due torce subacquee per foto e video Sea Dragon (accessorio opzionale) per ottimizzare i colori e la qualità di foto e video. Queste torce consentono di ottenere immagini con colori, luminosità e nitidezza ottimali.
- 2) Utilizzare il filtro di correzione dei colori in dotazione con la custodia. Il filtro è particolarmente efficace in condizioni di acqua blu e a profondità inferiori a 15 m (50 piedi). È possibile utilizzare il filtro se si utilizza una torcia per foto e video Sea Dragon.

### Visitare il sito SeaLife per aggiornamenti e tutorial

Sul sito SeaLife, all'indirizzo [www.sealife-cameras.com](http://www.sealife-cameras.com) vengono pubblicati gli aggiornamenti al manuale e altri suggerimenti e consigli.

Informarsi presso un rivenditore SeaLife se sono disponibili corsi di fotografia subacquea. La maggior parte dei rivenditori SeaLife offre corsi di fotografia subacquea che includono prove pratiche e molti consigli e tecniche utili per la fotografia subacquea.

## IX. Sostituzione della guarnizione principale e dell'O-ring

La custodia subacquea SportDiver è provvista di due guarnizioni che consentono di mantenere la custodia a tenuta stagna, una guarnizione principale rossa (A) e una guarnizione O-ring nera dell'attacco per il controllo del vuoto. Sostituire la guarnizione e/o l'O-ring quando sono danneggiati o comunque una volta all'anno. Una guarnizione di ricambio è inclusa con la custodia. Rivolgersi a un rivenditore SeaLife autorizzato per acquistare nuove guarnizioni O-ring (articolo SL40010)



Rimuovere le guarnizioni O-ring: utilizzare l'apposito strumento o una carta di credito per sollevare e rimuovere la guarnizione principale dalla scanalatura.



Applicare lubrificante al silicone: prima di installare la guarnizione e l'O-ring, pulirli con un panno leggermente inumidito e privo di lanugine. Applicare un leggero strato di lubrificante per silicone su entrambe le guarnizioni. Usare i polpastrelli per spalmare uniformemente il lubrificante. Non tirare la guarnizione principale o l'O-ring.

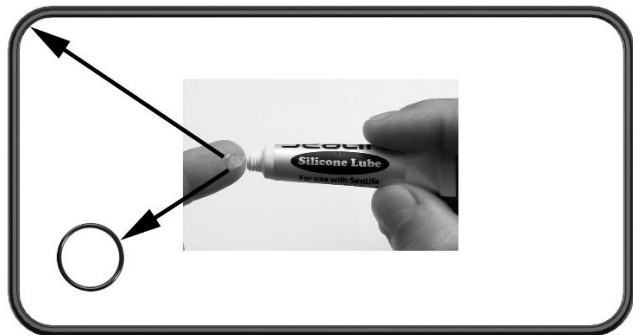

*Applicare un leggero strato di lubrificante alla guarnizione principale e all'O-ring*

Installare la guarnizione e l'O-ring: pulire le scanalature delle guarnizioni con un panno privo di pelucchi leggermente inumidito. Installare con cautela le guarnizioni evitando di torcerle.

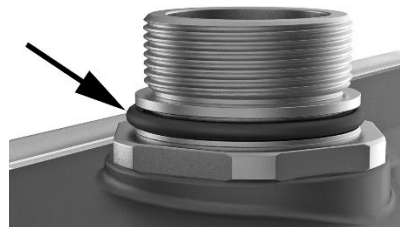

*Prestare attenzione a non torcere la guarnizioni quando vengono installate*

**Importante:** La guarnizione principale ha profilo a D. Assicurarsi che il lato piatto sia rivolto verso l'interno, verso la scanalatura, con il lato arrotondato rivolto verso l'esterno.

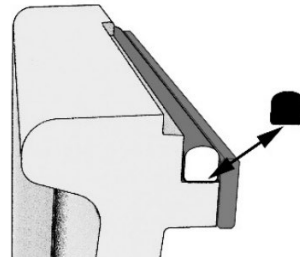

## X. Cura e manutenzione

Tutte le custodie subacquee SeaLife SportDiver vengono sottoposte a controlli di qualità, che includono un test della camera di pressione a 40m per assicurarne la tenuta stagna. L'utente è il solo responsabile della cura e la manutenzione della custodia e dell'area delle guarnizioni di tenuta O-ring. Seguire scrupolosamente le seguenti istruzioni per la cura delle guarnizioni. In caso contrario, la custodia impermeabile potrebbe essere soggetta a perdite e la garanzia invalidata.

- NON aprire l'attacco per il controllo del vuoto e non scaricare la pressione di vuoto prima di essersi asciugati e di avere asciugato la custodia. Quando la pressione viene scaricata, le gocce d'acqua nella zona della valvola penetrano nella custodia danneggiando i componenti elettronici interni.

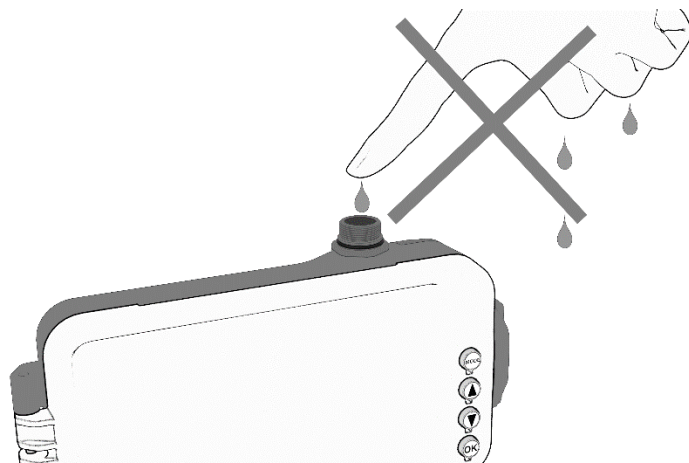

- Non aprire la custodia in ambienti bagnati, sabbiosi o umidi. Si consiglia di aprire e caricare la custodia in ambienti con aria fresca e asciutta, ad esempio una stanza con aria condizionata. Ciò impedisce all'acqua o all'umidità di restare intrappolate nella custodia causandone l'appannamento durante l'utilizzo sott'acqua.
- La custodia subacquea è stata testata fino ad una profondità di 40 m. Se utilizzata a profondità maggiori, la custodia potrebbe allargarsi e sia la custodia che il telefono potrebbero subire danni.
- Non esporre la custodia subacquea a lozioni solari spray, né direttamente, né indirettamente. Gran parte delle lozioni solari spray contiene agenti chimici che possono reagire con il policarbonato e altri materiali plastici, causando crepe che possono compromettere la tenuta stagna della custodia. Se la lozione solare finisce sulla custodia, pulire la custodia con un panno morbido umido.
- Dopo l'immersione, immergere la custodia chiusa in acqua di rubinetto per circa 20 minuti. Premere ogni pulsante 20 volte per eliminare i residui di acqua salata, sabbia o sporcizia intrappolati sotto i pulsanti.
- Utilizza un panno morbido e pulito per asciugare la custodia. Assicurarsi che la custodia impermeabile sia completamente asciutta prima di aprire lo sportello impermeabile. Aprire la custodia capovolta (obiettivo rivolto verso l'alto) per evitare che gocce d'acqua entrino accidentalmente nella custodia.
- Conservare la fotocamera e la custodia solo dopo averle accuratamente pulite e quando sono completamente asciutte. Tenere lo sportello impermeabile sbloccato e leggermente aperto quando si ripone la custodia.
- Non utilizzare detersivi per le pulizie domestiche, saponi detergenti o sostanze chimiche per pulire la custodia subacquea. Le sostanze chimiche potrebbero reagire e danneggiare i materiali plastici.

- Sostituire una volta all'anno la guarnizione principale e l'O-ring della porta di controllo del vuoto per garantire una tenuta adeguata. Sono inclusi una guarnizione e un O-ring di ricambio. Per acquistare kit guarnizione e O-ring di ricambio (codice articolo SL40010), rivolgersi a un rivenditore SeaLife autorizzato o andare sul sito [www.sealifepartsdirect.com](http://www.sealifepartsdirect.com) (solo negli Stati Uniti).
- Non esporre la custodia alla luce diretta del sole per lunghi periodi di tempo. Tenere la custodia all'ombra o sotto un asciugamano per impedirne il surriscaldamento.
- Non smontare né tentare di riparare la custodia; in caso contrario la garanzia verrà invalidata. Contattare un rivenditore SeaLife autorizzato o il centro di assistenza SeaLife nel proprio paese nel caso sia necessaria una riparazione.
- Usare il laccetto in dotazione per avvolgere la custodia subacquea al polso o agganciarla al compensatore di assetto (BCD).
- Quando la custodia è aperta, evitare che vi penetrino umidità o sporczia al suo interno. Ciò potrebbe causare l'appannamento della custodia sott'acqua.
- Conservare la custodia a temperatura ambiente in un luogo pulito e asciutto.

## XI. Specifiche tecniche

Per le specifiche tecniche complete del prodotto, andare su [www.sealife-cameras.com](http://www.sealife-cameras.com)

<b>Modello</b>	Custodia subacquea per smartphone SeaLife SportDiver
<b>Cod. articolo</b>	SL400-U
<b>Certificazioni</b>	CE, FCC, Bluetooth SIG Listing, ROHS
<b>Profondità nominale</b>	40 m
<b>Galleggiabilità (in acqua marina)</b>	Positiva + 80 g sott'acqua solo custodia con batterie, filtro rosso e Moisture Muncher; senza telefono. Sottrarre il peso del telefono per ottenere la galleggiabilità totale sott'acqua
<b>Controlli</b>	Parte superiore: levetta dell'otturatore Parte posteriore: Modalità, Su, Giù e OK
<b>Temp. di funzionamento</b>	Sott'acqua: da 1°C a 43°C (da 33°F a 110°F) A terra: da -17 °C a 49 °C (da 0°F a 120°F)
<b>Guarnizione O-ring</b>	Silicone (codice articolo SL40010)
<b>Attacco dell'obiettivo</b>	Attacco per lente in vetro ottico con rivestimento antiriflesso sulla superficie interna
<b>Attacco del cavalletto</b>	Tre attacchi filettati 1/4-20 per cavalletto per l'inserimento di accessori.

<b>Materiale della custodia</b>	Corpo in policarbonato, gomma TPE, cornice obiettivo in T6061 anodizzato duro e componenti metallici in acciaio inox serie 304 - 316 resistente all'acqua marina.
<b>Frequenza radio</b>	Bluetooth® Low Energy (LE) Banda di frequenza: 2402-2480 MHz; Potenza RF: -1,95 dBm
<b>Batteria</b>	2 batterie AAA alcaline (o batteria NiMH ricaricabile)
<b>Durata della batteria</b>	Circa 50 ore
<b>Peso</b>	680 g solo custodia subacquea (con batterie, filtro, Moisture Muncher)
<b>Dimensioni</b>	Esterne: 213,1 mm x 125,7 mm x 54,8 mm (8,4" x 4,9" x 2,2") Interne: 160 mm x 79 mm x 15 mm
<b>Garanzia</b>	Garanzia limitata di 1 anno.

## **XII. Risoluzione dei problemi**

Visitare il sito web SeaLife [www.sealife-cameras.com](http://www.sealife-cameras.com). Andare nella sezione "Technical Updates" (Aggiornamenti tecnici) e selezionare "SportDiver". Qui sono disponibili i suggerimenti e i consigli aggiornati sulla risoluzione dei problemi. Se è ancora necessaria una riparazione, rivolgersi a un rivenditore SeaLife autorizzato per assistenza.

## **XIII. Parti di ricambio e assistenza**

Se è necessaria assistenza o si vogliono acquistare parti di ricambio per un prodotto SeaLife, rivolgersi a un rivenditore SeaLife autorizzato o andare sul sito SeaLife all'indirizzo [www.sealife-cameras.com/parts-and-service/](http://www.sealife-cameras.com/parts-and-service/) per istruzioni.

## **XIV. Dichiarazione FCC**

Questo dispositivo è conforme alla sezione 15 delle regole FCC. Il funzionamento è soggetto alle seguenti due condizioni: (1) questo apparecchio non può causare interferenze dannose, e (2) questo apparecchio deve accettare ogni interferenza in ricezione, comprese quelle che possono determinare un funzionamento non desiderato.

NOTA: il fabbricante non è responsabile di interferenze ad apparecchi radio o TV causate da modifiche o alterazioni non autorizzate a questa apparecchiatura. Tali modifiche o alterazioni potrebbero invalidare il diritto dell'utente di utilizzare l'apparecchiatura.

NOTA: questo apparecchio è stato sottoposto a prove che hanno dimostrato la sua conformità ai limiti specificati per un dispositivo digitale di Classe B, in base alla Sezione 15 delle regole FCC. Questi limiti sono stati concepiti per fornire una protezione adeguata contro interferenze dannose quando l'apparecchiatura è utilizzata in zone residenziali. Questa apparecchiatura genera, utilizza ed è in grado di irradiare energia in radiofrequenza e se non installata ed utilizzata in accordo con le istruzioni, può provocare interferenze dannose alle trasmissioni radio. Tuttavia, non vi è alcuna garanzia che in una particolare installazione non si verifichino interferenze. Se questa apparecchiatura provoca interferenze dannose con la ricezione radio o televisiva, determinabile accendendo e spegnendo l'apparecchiatura, si prega di correggere il problema applicando uno o più dei seguenti rimedi:

- Riorientare o ricollocare l'antenna ricevente.
- Aumentare la distanza tra l'apparecchiatura e la ricevente.
- Collegare l'apparecchiatura a una presa elettrica su un circuito diverso da quello a cui è collegata la ricevente.
- Consultare il rivenditore o un tecnico radiotelevisivo esperto per assistenza.

## Dichiarazione IC

### **(RSS-Gen, sezione 7.1.3)**

#### **Canada, avvisi Industry Canada (IC)**

Questo dispositivo è conforme agli standard RSS esenti da licenza del Canada.

Il funzionamento è soggetto alle seguenti due condizioni: (1) Questo apparecchio non può causare interferenze e (2) questo apparecchio deve accettare ogni interferenza in ricezione, comprese quelle che possono determinare un funzionamento non desiderato.

#### **Canada, avis d'Industry Canada (IC)**

Le présent appareil est conforme aux CNR d'Industrie Canada applicables aux appareils radio exempts de licence. L'exploitation est autorisée aux deux conditions suivantes :

- (1) l'appareil ne doit pas produire de brouillage, et
- (2) l'utilisateur de l'appareil doit accepter tout brouillage radioélectrique subi, même si le brouillage est susceptible d'en compromettre le fonctionnement.

#### **Informazioni sull'esposizione a radiofrequenza (RF)**

La potenza di uscita irradiata dal dispositivo wireless è inferiore ai limiti di esposizione alle radiofrequenze Industry Canada (IC). Il dispositivo

wireless deve essere utilizzato in modo che il potenziale contatto umano durante il normale funzionamento sia ridotto al minimo.

Questo dispositivo è stato testato e dimostrato conforme ai limiti di tasso di assorbimento specifico (SAR) di IC, se utilizzato in condizioni di esposizione portatile.

#### **Informations concernant l'exposition aux fréquences radio (RF)**

La puissance de sortie émise par l'appareil de sans fil est inférieure à la limite d'exposition aux fréquences radio d'Industry Canada (IC). Utilisez l'appareil de sans fil de façon à minimiser les contacts humains lors du fonctionnement normal.

Ce dispositif a été évalué pour et démontré conforme à la Taux IC d'absorption spécifique ("SAR") des limites lorsqu'il est utilisé dans des conditions d'exposition portatifs.

#### **CE**

SeaLife SportDiver SL400 è conforme ai requisiti essenziali e ad altre disposizioni pertinenti della Direttiva 2014/53/UE.



## **XV. Garanzia limitata**

Il Fabbricante garantisce all'acquirente originale del prodotto ("Acquirente"), posto che al momento dell'acquisto il Prodotto fosse nuovo e inutilizzato e nella confezione originale, per un periodo di un (1) anno dalla data di acquisto ("Periodo di validità della garanzia"), che il prodotto è esente da difetti di fabbricazione e materiali se utilizzato conformemente alle specifiche pubblicate dal Fabbricante. Nel caso in cui l'Acquirente ritenga che il Prodotto sia difettoso, deve andare sul sito SeaLife all'indirizzo [www.sealife-cameras.com](http://www.sealife-cameras.com) o rivolgersi all'importatore del Prodotto nel Paese in cui il Prodotto è stato acquistato per suggerimenti sulla risoluzione dei problemi. Il Rivenditore autorizzato SeaLife di zona può fornire assistenza per il Prodotto e, nel caso venga stabilito che il prodotto deve essere riparato, può rilasciare all'Acquirente un numero di autorizzazione al reso. Per avere diritto a un rimedio ai sensi di questa garanzia, l'Acquirente deve restituire, a proprio rischio, il Prodotto al Fabbricante entro il Periodo di validità della garanzia, accompagnato dalla seguente documentazione ("Requisiti per il reclamo"): (a) numero di autorizzazione al reso rilasciato dal Fabbricante, (b) lettera in cui è descritto il difetto nel modo più dettagliato ragionevolmente possibile, (c) un indirizzo valido dell'Acquirente e (d) una copia della ricevuta d'acquisto originale o altra prova d'acquisto in cui sia specificata la data dall'acquisto del Prodotto. Per ulteriori informazioni sul servizio di riparazione o per trovare un centro di assistenza nel proprio Paese, andare sul sito SeaLife all'indirizzo [www.sealife-cameras.com](http://www.sealife-cameras.com).

**Importante: la garanzia limitata di cui sopra si applica solo al Prodotto venduto dal Fabbricante. La garanzia limitata non copre e non prevede alcun rimedio in caso di danni a smartphone, altri dispositivi elettronici o altri prodotti utilizzati insieme al Prodotto. L'Acquirente conviene e accetta che anche se il Fabbricante ha compiuto ogni ragionevole sforzo dal punto di vista commerciale per garantire che il Prodotto funzioni in base alle specifiche applicabili pubblicate dal Fabbricante, sussistono rischi di allagamento o altri guasti quando il Prodotto viene utilizzato, rischi che l'Acquirente si assume.**

Nel caso in cui l'Acquirente restituisca il Prodotto al Fabbricante accompagnato dai Requisiti per il reclamo e il Fabbricante sia in grado di confermare i presunti difetti o le perdite e stabilisca, a sua ragionevole discrezione, che il Prodotto contenga un difetto di fabbricazione o materiali, il Fabbricante potrà, a sua assoluta discrezione, riparare o sostituire il Prodotto e restituirlo all'Acquirente senza alcun costo. Nel caso in cui il Fabbricante non sia in grado di confermare i presunti difetti o le perdite o stabilisca che il Prodotto non contiene un difetto di fabbricazione o materiali, il Fabbricante ne informerà l'Acquirente e, su richiesta dell'Acquirente, restituirà all'Acquirente il Prodotto, a spese dell'Acquirente.

La presente garanzia esclude danni causati dall'uso del Prodotto senza rispettare le specifiche pubblicate dal Fabbricante, danni estetici, danni causati da abuso, uso improprio, usura, rotture, danni da acqua causati da guarnizioni o superfici di contatto di guarnizioni danneggiate o corpi estranei intrappolati tra la custodia del prodotto e la guarnizione, danni causati dall'esposizione a lozioni solari o altre sostanze chimiche, riparazioni effettuate o tentate da persone non autorizzate, conservazione non corretta, mancata manutenzione periodica e perdite della batteria.

QUANTO SOPRA RIPORTATO COSTITUISCE L'UNICO ED ESCLUSIVO RIMEDIO E IL SOLO ED ESCLUSIVO OBBLIGO DEL FABBRICANTE, RELATIVAMENTE A RECLAMI PER PRODOTTI DIFETTOSI. FATTA ECCEZIONE PER LA GARANZIA LIMITATA COME SOPRA DEFINITA, IL FABBRICANTE ESCLUDE TUTTE LE GARANZIE, ESPLICITE O IMPLICITE, RELATIVE AL PRODOTTO, TRA CUI, A TITOLO MERAMENTE ESEMPLIFICATIVO, LE GARANZIE IMPLICITE DI COMMERCIALIZZABILITÀ, IDONEITÀ A SCOPI PARTICOLARI E NON VIOLAZIONE. IL FABBRICANTE NON SARÀ IN ALCUNA CIRCOSTANZA RESPONSABILE VERSO L'ACQUIRENTE O ALTRI TERZI PER QUALSIASI DANNO SPECIALE, INCIDENTALE, INDIRETTO, CONSEQUENZIALE O PUNITIVO, IVI COMPRESI, A TITOLO MERAMENTE ESEMPLIFICATIVO, PERDITA DI PROFITTI, LESIONI A PERSONE O DANNI A PROPRIETÀ, O DANNI PER CUI L'ACQUIRENTE PUÒ ESSERE RESPONSABILE NEI CONFRONTI DI ALTRI SOGGETTI O ENTITÀ, ANCHE QUALORA IL FABBRICANTE SIA STATO AVVERTITO DELLA POSSIBILITÀ DI TALI DANNI, E SIA CHE IL RECLAMO DERIVI DA VIOLAZIONE O RIPUDIO DEL CONTRATTO, VIOLAZIONE DI GARANZIA, ATTO ILLECITO, NEGLIGENZA O ALTRO. ALCUNE GIURISDIZIONI NON CONSENTONO L'ESCLUSIONE O LA LIMITAZIONE DI DANNI INCIDENTALI O CONSEQUENZIALI O CONSENTONO LIMITAZIONI ALLA DURATA DELLE GARANZIE IMPLICITE, NEL QUAL CASO LE LIMITAZIONI DI CUI SOPRA POSSONO NON ESSERE APPLICABILI. FATTO SALVO TUTTO QUANTO PRECEDE, LA RESPONSABILITÀ COMPLESSIVA MASSIMA DEL FABBRICANTE DERIVANTE DA O RELATIVA ALLA VENDITA DEL PRODOTTO NON POTRÀ IN ALCUN CASO ESSERE SUPERIORE AL PREZZO DI ACQUISTO DEL PRODOTTO PAGATO AL FABBRICANTE.

La presente garanzia limitata è governata dalle leggi dello Stato del New Jersey (Stati Uniti). Tutti i reclami in garanzia, o altre controversie derivanti o correlate alla presente garanzia limitata o al Prodotto, saranno giudicate esclusivamente da tribunali statali o federali dello Stato del New Jersey (Stati Uniti), alla cui esclusiva giurisdizione e sede l'Acquirente, ed eventuali terzi da cui l'Acquirente ha acquistato il Prodotto, accetta di rimettersi incondizionatamente.

# SeaLife®

# SportDiver™



*Condividete le vostre foto e i vostri video con noi online!*

[sealife-cameras.com](http://sealife-cameras.com)



SeaLifeCameras



SeaLifeCameras

Marzo 2026

Visit [sealife-cameras.com/manuals](http://sealife-cameras.com/manuals) for Español, Deutsch, Français, Italiano and Nederlands

Item SL40024