

SeaLife®

SportDiver™



Gebrauchsanweisung

SeaLife SportDiver-Unterwassergehäuse für iPhone (Artikel SL400-U)



Scan QR code for setup video,
Int'l manuals & troubleshooting

Wichtig – Lesen Sie dies zuerst

- Schulungsvideos sind verfügbar unter: www.sealife-cameras.com/great-pictures-made-easy.
- Aktualisierungen für dieses Handbuch und Fehlersuche siehe unter: www.sealife-cameras.com/manuals.
- Bitte registrieren Sie Ihr SeaLife-Produkt online unter www.sealife-cameras.com/warranty.
- Nach Betreten des Wassers ist der Farbkorrekturfilter zu entnehmen, um etwaige eingeschlossene Luftblasen freizusetzen. Zwischen Filter und Gehäuseobjektivanschluss sollte Wasser sein.
- Der Inhalt dieses Handbuchs und der technischen Daten unterliegen der Änderung ohne Vorankündigung.
- Die eingeschränkte Gewährleistung gilt nur für das SeaLife SportDiver-Unterwassergehäuse (das „Produkt“). Diese eingeschränkte Gewährleistung erstreckt sich nicht auf das Smartphone, sonstige elektronische Geräte oder andere Einheiten, die in Verbindung mit dem Produkt verwendet werden. Der Käufer ist sich darüber im Klaren und erklärt sich damit einverstanden, dass bei der Verwendung des Produkts ein gewisses Restrisiko des Flutens oder anderer Fehler bestehen bleibt, obwohl SeaLife alle unter kaufmännischen Gesichtspunkten sinnvollen Anstrengungen unternommen hat, um sicherzustellen, dass das Produkt in Übereinstimmung mit den von SeaLife veröffentlichten geltenden technischen Daten arbeitet, und der Käufer geht dieses Risiko ein. Überlegen Sie, ob Sie Ihr Telefon gegen versehentlichen Verlust und Beschädigung versichern. Überdies empfehlen wir, Ihre Telefoninhalte für den Fall des Verlusts durch Speichern Ihrer Telefondaten in der Cloud (d. h. iCloud® oder Google Drive®) zu sichern.
- Setzen Sie das Unterwassergehäuse weder direkt noch indirekt Sonnenschutz-Sprays aus. Sonnenschutz-Sprays können Chemikalien enthalten, die mit Polycarbonat und anderen Kunststoffen reagieren. Dadurch können Risse und potenzielle Flutungen des Geräts entstehen.
- Lesen und befolgen Sie die wichtigen Hinweise zum Auswechseln der Hauptdichtung und des O-Rings auf Seite 47 und die Wartungsanweisungen auf Seite 49.

Eingetragene Handelsmarken: iPhone®, Apple App Store® und iCloud® sind eingetragene Handelsmarken von Apple Inc; Google Drive®, Google Play® und Android® ist eine eingetragene Handelsmarke von Google LLC. Bluetooth® ist eine eingetragene Handelsmarke der Bluetooth Special Interest Group. SeaLife®, SportDiver® und Moisture Muncher® sind eingetragene Handelsmarken von Pioneer Research.

I.	Packungsinhalt.....	3
II.	Optionales Zubehör.....	5
III.	Das Gehäuse kennenlernen.....	6
IV.	Gehäuse einrichten.....	9
V.	Gehäuse für den Gebrauch unter Wasser vorbereiten	16
VI.	Nach Unterwassergebrauch des Gehäuses.....	27
VII.	Gehäusehandhabung.....	28
VIII.	Über das Menü Einstellungen.....	33
IX.	Fantastische Unterwasserfotos leicht gemacht.....	45
X.	Auswechseln von Hauptdichtung und O-Ring	47
XI.	Pflege und Wartung.....	49
XII.	Technische Daten.....	52
XIII.	Fehlerbehebung.....	54
XIV.	Ersatzteile und Service.....	54
XV.	FCC-Erklärung.....	54
XVI.	Gewährleistungserklärung.....	56

I. Packungsinhalt



SportDiver-Unterwassergehäuse (SL4001)



Farbkorrekturfilter (SL40007)



Vakuumpumpe (SL40006)

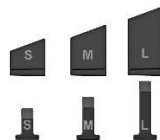

Gummigreifer (je 12 Stück Small, Medium und Large) (SL40008)
(10 Greifer Medium im UW-Gehäuse vorinstalliert)



Ersatzdichtungen (1x Hauptdichtung und 1x O-Ring am Vakuum-Prüfanschluss – SL40010)



Dichtungsschmiermittel (SL9807)

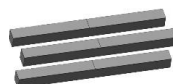

Blendschutzstreifen (3 Stck) (SL40519)



Werkzeug zum Entfernen der Dichtungsringe (SL9808)



Gepolstertes Deluxe Handgelenk-Trageband mit BCD-Clip (SL72070)



Moisture Muncher Probepackung (1 Patrone) (SL2523)



Instruction Manual

SeaLife SportDiver Underwater Housing for iPhone

Gebrauchsanweisung (SL40024)



AAA alkalische Batterien (2) (SL40011)



EVA Tragetasche (SL40009)

Hinweis: Kleineres Zubehör ist in einem schwarzen Stoffbeutel verpackt.

II. Optionales Zubehör (separat lieferbar)



Sea Dragon Foto-Video-Leuchte
(Für beste Farb- und Bildqualität)



SeaLife Photo Pro
Rucksack (SL940)

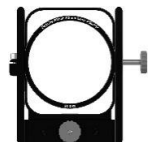

67-52mm-Objektivadapter für
SportDiver
(Artikel SL081).



Moisture Muncher Farbanzeige-
Trockenmittel
10er-Pack Patronen
(SL911 oder SL911E)



Bildschirmschutz (SL4005)
Wasserdichter Bildschirmschutz
für SportDiver



67mm +6 Macro Objektiv
(Artikel SL576).
Kompatibel mit dem Objektivadapter SL081

Eine vollständige Auflistung von Zubehörartikeln erhalten Sie von dem für Sie zuständigen bevollmächtigten SeaLife-Händler oder unter www.sealife-cameras.com.

III. Das Gehäuse kennenlernen



- 1 – Auslöser
- 2 – Vakuumprüfanschluss (der O-Ring befindet sich unter dem Schraubverschluss)
- 3 – Unterwasserfilter zur Farbkorrektur (abnehmbar)
- 4 – Anschluss Optikglasobjektiv (dargestellt mit Telefon im Inneren)



- 5 – Anzeigefenster (dargestellt mit Telefon im Inneren)
- 6 – Betriebsartenwahl (Foto, Video, Einstellungen, Wiedergabe)
- 7 – Hoch-Taste (nach oben scrollen oder Zoom/Bildschärfe erhöhen)
- 8 – Runter-Taste (nach unten scrollen oder Zoom/Bildschärfe verringern)
- 9 – OK-Taste (Bestätigen der Auswahl, Umschalten zwischen Zoom, manueller Bildschärfe und Schnellschaltfunktionen)

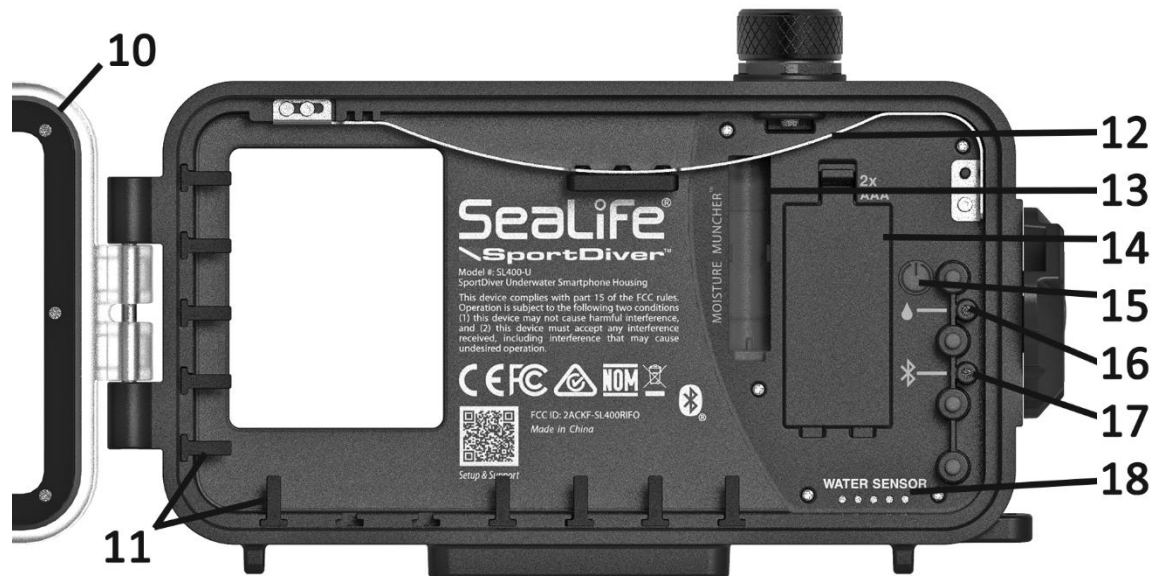

- 10 – Hauptdichtung
- 11 – Gummigreifer (in Medium-Größe vorinstalliert)
- 12 – Haltefeder mit Gummigreiferpolster
- 13 – Moisture Muncher-Patronenfach
- 14 – Batteriefach (passend für 2x AAA Batterien)

- 15 – Ein-/Ausschalttaste (drücken und 2 Sekunden gedrückt halten)
- 16 – LED-Statusanzeige Drucktest und Leckalarm
- 17 – LED-Statusanzeige Stromversorgungs- / Bluetooth-Anschluss
- 18 – Wassersensor (Aktiviert Alarm bei Berührung mit Wasser)

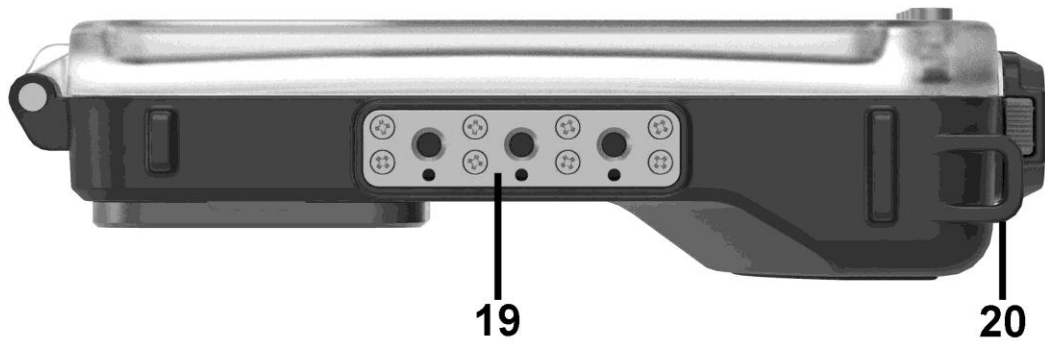

- 19 – Dreifachhalterung $\frac{1}{4}$ -20er Stativ
20 – Anschlussstelle für Trageband
21 – Kamera-Verriegelung (Gehäuse öffnen/schließen)

IV. Gehäuse einrichten

1. Zum Öffnen des Gehäuses Freigabetaste (A) drücken und gedrückt halten und Kameraverriegelung (B) entgegen dem Uhrzeigersinn drehen.



Wichtig
Vergewissern Sie sich nach dem Tauchen, dass sowohl Sie als auch das Gehäuse vollständig trocken sind, bevor Sie den Druck ablassen und das Gehäuse öffnen. Wenn der Ventilbereich oder Ihr Finger nicht trocken ist, werden beim Ablassen des Drucks Wassertropfen in das Gehäuse gedrückt. Öffnen Sie das Gehäuse mit der Linse nach oben, um zu verhindern, dass Wassertropfen, die sich um den Dichtungsbereich herum angesammelt haben, versehentlich in das Gehäuse gelangen.

Lassen Sie vor dem Öffnen des Gehäuses den Luftdruck im Innenraum ab. Um den Vakuumdruck abzulassen, schrauben Sie die Kappe am Vakuum-Prüfanschluss ab und schieben Sie das gelbe Einweg-Gummiventil mit den Fingerspitzen zur Seite. Sie hören den Vakuumdruck entweichen.

2. Um das Batteriefach zu öffnen, Verriegelung (A) nach unten ziehen und Batteriefachdeckel (B) abnehmen. Zwei alkalische AAA-Batterien in das Batteriefach einsetzen. Sicherstellen, dass die Batterien mit der richtigen Polarität eingesetzt sind.

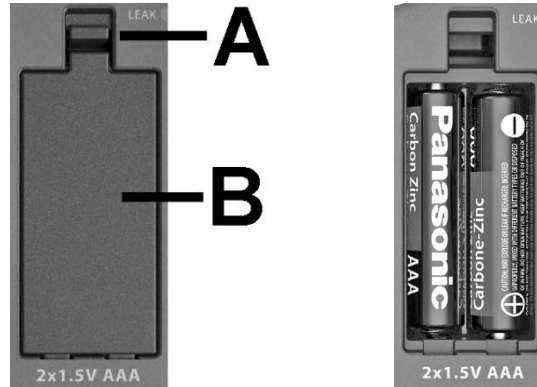

Hinweise

- Wiederaufladbare NiMH- oder Einweg-Lithium-AAA-Batterien können ebenfalls verwendet werden. Bei vollständig aufgeladenen NiMH-Batterien stehen rechts oben auf der App-Anzeige für den Batterieladestatus nur 3 Balken.
- Einwegalkalibatterien haben im kontinuierlichen Einsatz eine Lebensdauer von ca. 50 Stunden.

3. Moisture Muncher™ Trockenmittelpatrone in das Fach einlegen. Der Moisture Muncher absorbiert die Feuchtigkeit im verschlossenen Gehäuse und verhindert Nebelbildung. Eine neue, unbenutzte Patrone hat eine blaue oder orange Farbe, je nachdem, welchen Artikel Sie gekauft haben. Tauschen Sie die Patrone aus, wenn die Farbe von blau zu rosa oder von orange zu grün wechselt. Dem SportDiver S liegt eine Probenkapsel bei. 10er-Packs Moisture Muncher in einzeln versiegelten Folienbeuteln sind von dem für Sie zuständigen SeaLife-Händler lieferbar.



Eine Moisture Muncher Patrone einlegen



MOISTURE MUNCHER

Individually wrapped moisture absorbing caps prevent fogging, corrosion, and mildew inside underwater camera housings or any airtight case.



Contains 10 capsules, 1.5 grams each.

*10er-Pack Moisture Muncher mit blauer Anzeige (SL911)
10er-Pack Moisture Muncher mit oranger Anzeige (SL911E)*

4. Gepolstertes Handgelenk-Trageband wie in der Abbildung dargestellt am Unterwassergehäuse anbringen. Das Ende des Tragebands durch das Tragebandloch (A) schlingen. Mit der Klammer (B) das Gehäuse an Ihrem BCD D-Ring befestigen.

Die Klammer NICHT am Gehäuse befestigen. Sie können das Trageband auch an Ihrem Handgelenk befestigen und mit dem Gleitverschluss (C) festziehen.

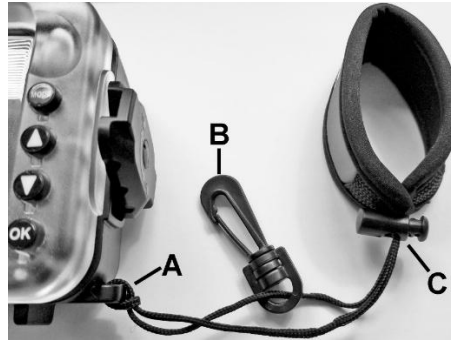

5. Laden Sie die SeaLife „SportDiver“-App aus dem Apple App Store™ oder von Google Play™ herunter. Suchen Sie „SportDiver“. Nachdem Sie die App installiert haben, akzeptieren Sie alle Berechtigungen, einschließlich Zugriff auf Fotos, Kamera, Mikrofon und Bluetooth. SeaLife erfasst kein Daten, Standorte oder personenbezogenen Daten über die SportDiver-App.



6. Zehn Gummigreifer (A) der Größe Medium sind im Gehäuse vorinstalliert, wie auf der Abbildung unten zu sehen ist. Die Gummigreifer und eine bogenförmige Feder halten das Telefon in Position und hindern es am Verrutschen im verschlossenen Gehäuse.

Wichtig: Installieren Sie keine Greifer in Bereichen, in denen sich die seitlichen Telefontasten befinden.

Je nach Größe Ihres Telefons können Sie die Greifer der Größe Medium gegen solche der Größe Small oder Large austauschen. Bei größeren Telefonen können Sie die Griffflaschen an der linken Seite entfernen und nur die kleinen Griffflaschen an der Unterseite verwenden.

Das Ende der Greifer ist abgeschrägt. Achten Sie darauf, die Greifer mit der längeren Seite nach oben und der kürzeren nach unten zu installieren, damit das Telefon nach unten gedrückt wird.

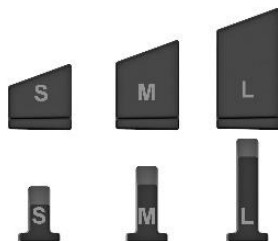

Gummigreifer

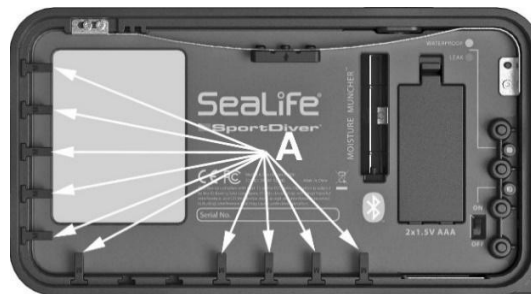

Vorinstallierte Gummigreifer mittlerer Größe (A)

7. Entfernen Sie die Schutzhülle des Telefons.
8. Legen Sie das Telefon in das Gehäuse, um zu prüfen, ob es richtig sitzt. Schieben Sie das Telefon nach oben gegen die bogenförmige Feder, bis der untere Teil nach unten geschoben und von den Gummigreifern gehalten werden kann. Schieben Sie dann das Handy nach links oder rechts, so dass die Linsen nicht durch das Gehäuse blockiert werden. Prüfen Sie über eine weiche Fläche, wie etwa ein Handtuch, dass das Telefon sicher in Position gehalten wird und die Greifer die seitlichen Telefontasten nicht berühren. Zum Entnehmen des Telefons drücken Sie die Bogenfeder nach oben und nehmen Sie das Telefon heraus.



Kleines Telefon mit installierten großen Gummigreifern



Großes Telefon mit installierten kleinen Gummigreifern

Hinweis

- Einige Telefone mit Schutzgehäuse sind möglicherweise klein genug, um sicher in das Gehäuse zu passen, ohne das Schutzgehäuse abzunehmen. In diesem Fall können Sie versuchen, das Schutzgehäuse am Telefon installiert zu lassen.
- Wenn das Gehäuse eingeschaltet ist, wird beim Berühren des Gold-Wassersensors (der rechts unten im Gehäuseinneren angeordnet ist) der Leckalarm aktiviert. In diesem Fall schalten Sie das Gehäuse aus und wieder ein.

Wichtige Tipps zur Auswahl der richtigen Gummigreifer:

- Lassen Sie keinen Spalt über dem Telefon frei, da dies zu Blendeffekten auf Ihren Fotos führen kann. Erhöhen Sie die Größe der Gummigreifer an der Unterseite, um sichtbare Lücken zu vermeiden.

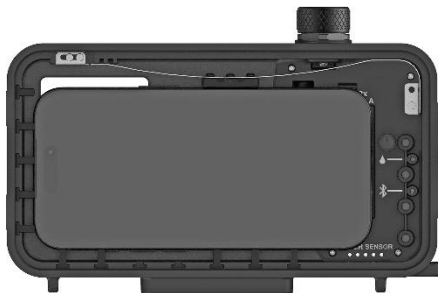

Spalt oberhalb des Telefons vermeiden



Durch Vergrößern der Gummigreifer verschwindet der Spalt

- Sollte nach dem Auswechseln der Gummigreifer immer noch ein Spalt vorhanden sein, befestigen Sie einen selbstklebenden Blendschutzstreifen an der inneren Oberseite des Objektivanschlusses. Kleben Sie den Blendschutzstreifen nicht auf die Glaslinse.

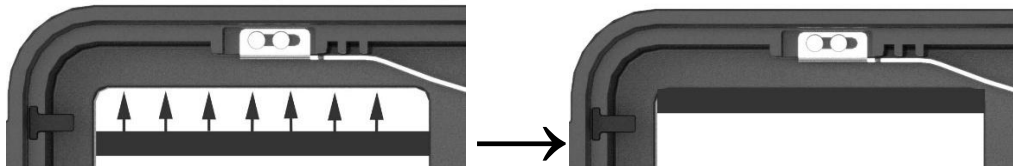

Gehäuse zum Betrieb unter Wasser vorbereiten

1. Vor dem Gebrauch unter Wasser müssen die Telefoneinstellungen unbedingt folgendermaßen eingestellt werden: Flugmodus EIN, Bluetooth EIN, Nicht stören EIN. Nur bei iPhones wird die Anzeige unter Wasser leichter sichtbar, wenn „True Tone“ auf AUS geschaltet ist. Dies gewährleistet, dass die SportDiver-Kamera-App bei minimalem Batteriestrom unterbrechungsfrei arbeitet, während das Telefon im Unterwassergehäuse eingeschlossen ist.

Gehen Sie auf
Einstellungen und
schalten Sie Ein
> Flugmodus >
Bluetooth
> Nicht stören

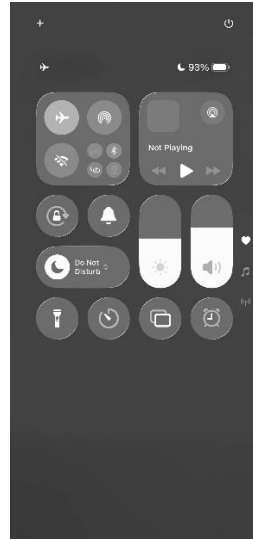

iPhone

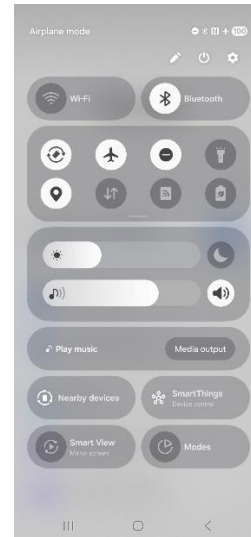

Android

2. Laden Sie Ihr Telefon vor jedem Gebrauch vollständig auf. Wenn kein Wandladegerät zur Verfügung steht, erwägen Sie die Verwendung einer Powerbank (5V tragbares Ladegerät) zum Aufladen Ihres Telefons zwischen den Tauchgängen.

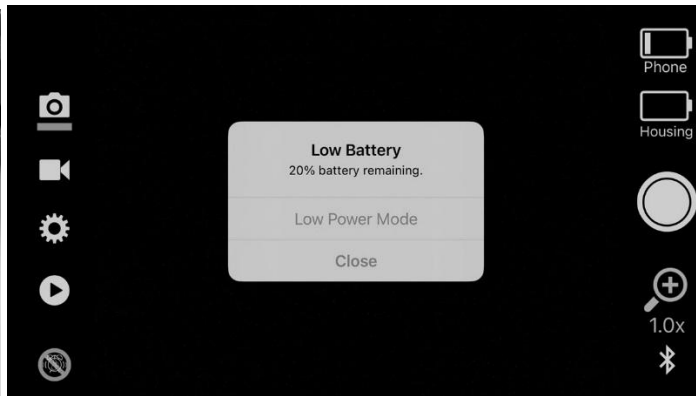

Damit keine Meldung für niedrigen Batteriestand angezeigt wird, laden Sie Ihr Telefon vor jedem Gebrauch vollständig auf

Hinweis

Wenn Ihr Telefon nur noch <20% geladen ist, erscheint eine Anzeige „Niedriger Batterieladestatus“. Diese Meldung wird vom Betriebssystem des Telefon generiert, nicht von der SportDiver-App. Das Betriebssystem des Telefon ermöglicht kein Deaktivieren der Meldung über den niedrigen Batterieladestatus. Erwägen Sie, die Helligkeit der Anzeige Ihres Telefon zu reduzieren, um Batteriestrom zu sparen. Die SportDiver-App verfügt über eine Stromspareinstellung, welche das Display einstellungsabhängig nach 1, 3 oder 5 Minuten dimmt. Im Stromsparmodus schaltet die Live-Ansicht der Kamera aus. Drücken Sie eine beliebige Taste, um den Stromsparmodus zu verlassen.

- Um die Bildqualität zu optimieren, reinigen Sie das (die) Objektiv(e) am Telefon und am Glasanschluss des Unterwassergehäuses mit einem fusenfreien Baumwoll- oder Mikrofaser Tuch.



4. Überprüfen Sie die Hauptdichtung (A) und die Dichtung am Vakuum-Prüfanschluss (B) auf Einschnitte oder andere Beschädigungen. Nehmen Sie den Verschluss (C) am Vakuum-Prüfanschluss ab, um den Dichtungsring freizulegen. Reinigen Sie sowohl die Dichtung und den O-Ring als auch die gegenüberliegenden Kontaktflächen mit einem leicht angefeuchteten, flusenfreien Tuch. Wechseln Sie die Hauptdichtung und die Dichtung am Vakuum-Prüfanschluss aus, wenn sie beschädigt sind, mindestens jedoch einmal jährlich. Das SportDiver Ersatzdichtungs-Set (Artikel Nr. SL40010) enthält die Hauptdichtung und die Dichtung am Vakuum-Prüfanschluss.



5. Geben Sie einen kleinen Klecks Silikon-Dichtungsschmiermittel auf Ihre Fingerspitze. Tragen Sie einen dünnen Film Silikon-Schmiermittel auf die äußere Fläche der Hauptdichtung und dem O-Ring am Vakuum-Prüfanschluss auf. Verteilen Sie das Schmiermittel mit der Fingerspitze gleichmäßig über die frei liegenden Dichtringflächen. **Es ist nur ein dünner Film Schmiermittel erforderlich.**



6. Schalten Sie das Unterwassergehäuse durch Drücken der Einschalttaste (A) für 2 Sekunden ein. Das Gehäuse hat eine Status-LED für Leckalarm (B) und Strom/Bluetooth-Konnektivität (C). Beide LED-Anzeigen sollten beim Einschalten am Gehäuse langsam blinken. Anderenfalls prüfen Sie, dass die Batterien richtig installiert sind.

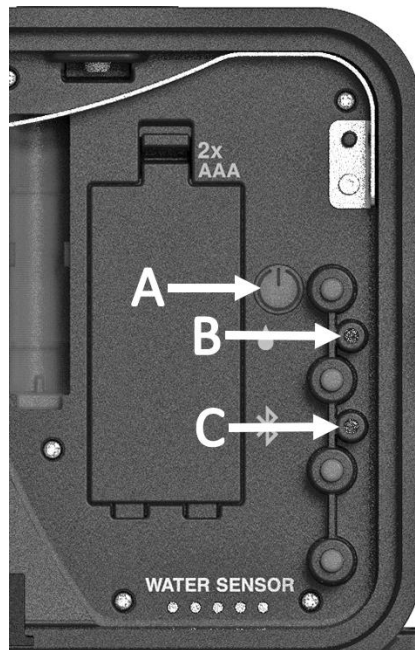

7. Schalten Sie Ihr Telefon ein und öffnen Sie die SportDiver-App. Die App zeigt „Warten auf Verbindung“ an. Das nächstgelegene Mobiltelefon, auf dem die SportDiver-App läuft, verbindet sich automatisch mit dem Gehäuse. Bitte warten Sie bis zu einer Minute, bis das Mobiltelefon mit dem Gehäuse verbunden ist. Ist die Verbindung hergestellt, blinkt die blaue Stromversorgungs-/Bluetooth LED-Anzeige nicht mehr, sondern leuchtet stetig blau. Die Farbe des Bluetooth-Symbols rechts unten auf der Anzeige wechselt von Weiß nach blau. Sobald das Gehäuse verbunden ist, zeigt die App ein Manometer an. Dann können Sie zum nächsten Schritt übergehen. Falls das Telefon die Verbindung nicht automatisch herstellt, schalten Sie das Gehäuse aus und wiederholen Sie Schritt 6. Achten Sie darauf, dass Ihr Telefon sich nahe am Gehäuse befindet und die App offen ist.



Warten auf Verbindungsmeldung

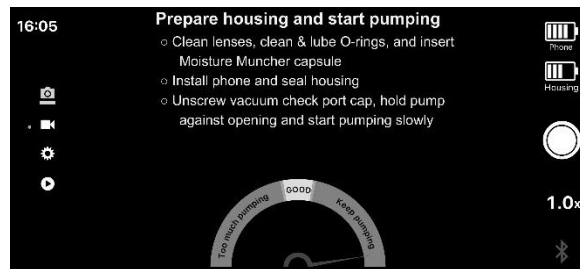

Sobald die Verbindung hergestellt ist, wird ein Manometer angezeigt

Hinweis

- Vermeiden Sie es, die Goldstifte des Wassersensors unterhalb der Seriennummer zu berühren. Dies aktiviert den Leckalarm und zeigt eine Meldung „Leckalarm“ an. Wenn dies geschieht, schalten Sie das Gehäuse aus und wiederholen Sie die Schritte 6 bis 8.

8. Schieben Sie das Telefon in das Gehäuse ein, indem Sie es oben gegen die Haltefeder drücken, bis der untere Teil gegen die Haltefeder gedrückt und mit den Greifern gesichert werden kann. Schließen Sie die wasserdichte Klappe und drehen Sie die Kameraverriegelung im Uhrzeigersinn vollständig, bis sie einrastet. Achten Sie darauf, dass Sie beim Schließen der wasserdichten Klappe nichts im Verschlussbereich einklemmen.

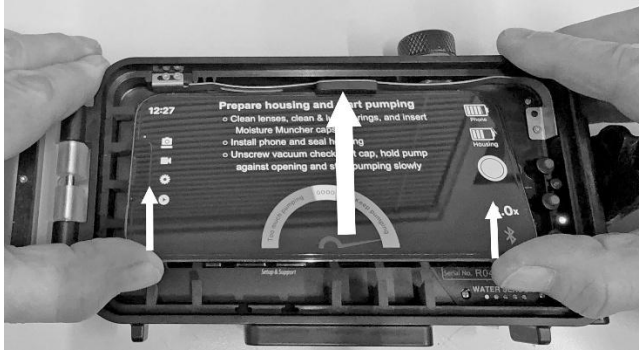

Telefon nach oben gegen die Haltefeder drücken

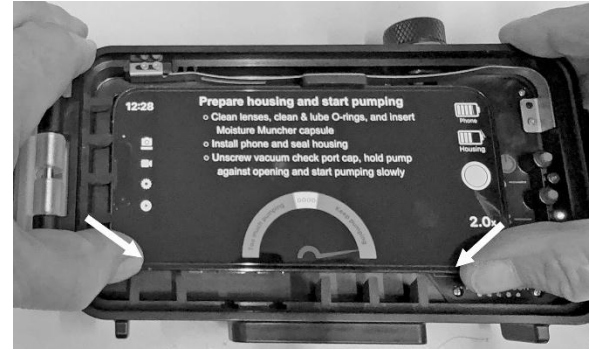

Dann nach unten drücken, um das Telefon mit den Greifern zu sichern

Wichtig

- Bei größeren, dickeren Telefonen müssen Sie darauf achten, dass das Telefon beim Schließen des Gehäuses nicht in der wasserdichten Klappe eingeklemmt wird. Schieben Sie das Telefon nach rechts, damit es nicht von der Klappe eingeklemmt wird.
- Nachdem die Klappe geschlossen wurde, befindet sich zwischen der wasserdichten Klappe und dem Frontgehäuse ein kleiner Spalt. Durch Anlegen des Vakuumdrukks in Schritt 10 wird dieser Spalt geschlossen.

9. Schrauben Sie die Kappe am Vakuum-Prüfanschluss ab. Sie sehen ein gelbes Einweg-Gummiventil (A), über das die Luft aus dem Gehäuseinnenraum mit der Vakuumhandpumpe entfernt werden kann.

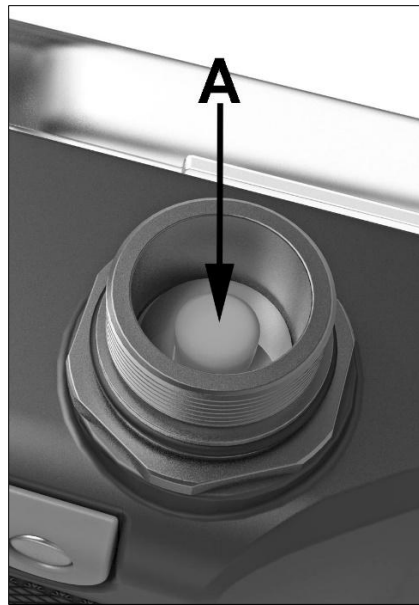

10. Drücken Sie die Gummispitze an der Handpumpe gegen den offenen Vakuum-Prüfanschluss und pumpen Sie, bis die Nadel auf dem Bildschirm den Status „GUT“ erreicht. Sie müssen etwa 2 bis 3 Mal voll durchpumpen. Schrauben Sie die Kappe am Vakuum-Prüfanschluss wieder auf!



Handpumpe gegen den Vakuum-Prüfanschluss drücken

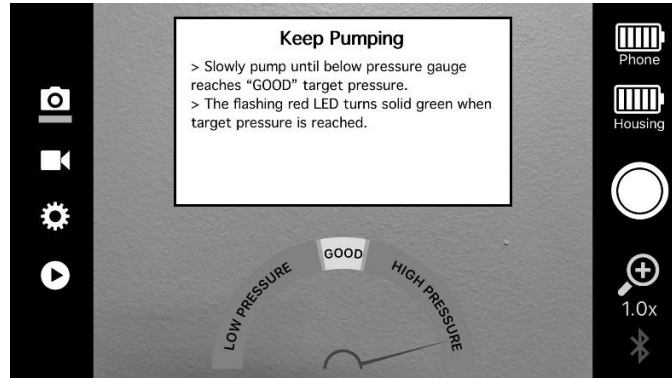

Pumpen, bis die Nadel im „GUTBEREICH“ steht

Hinweis

- Falls Sie zu kräftig gepumpt haben, schieben Sie das gelbe Gummi-Einwegventil mit der Fingerspitze zur Seite und lassen Sie etwas Luftdruck ab. Dann pumpen Sie nochmals, bis der Druck „GUT“ ist.
- Wenn sich die Nadel des Manometers beim Pumpen nicht bewegt, prüfen Sie die Hauptdichtung und die Dichtung des Vakuum-Prüfanschlusses und versuchen Sie es erneut.

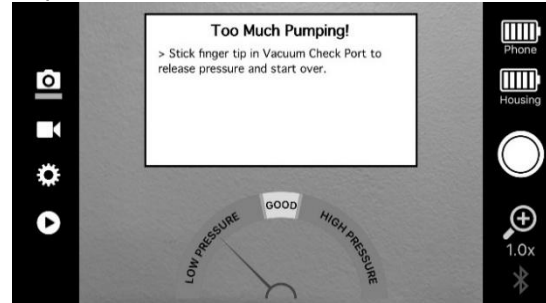

11. Wenn der Vakuumdruck richtig ist, führt das Gehäuse eine 3,5-minütige Leckprüfung durch, um sicherzustellen, dass der innere Vakuumdruck gehalten wird und das Gehäuse luftdicht ist. Nachdem die Leckprüfung abgeschlossen wurde, erscheint die Meldung „Guter wasserdichter Verschluss“..

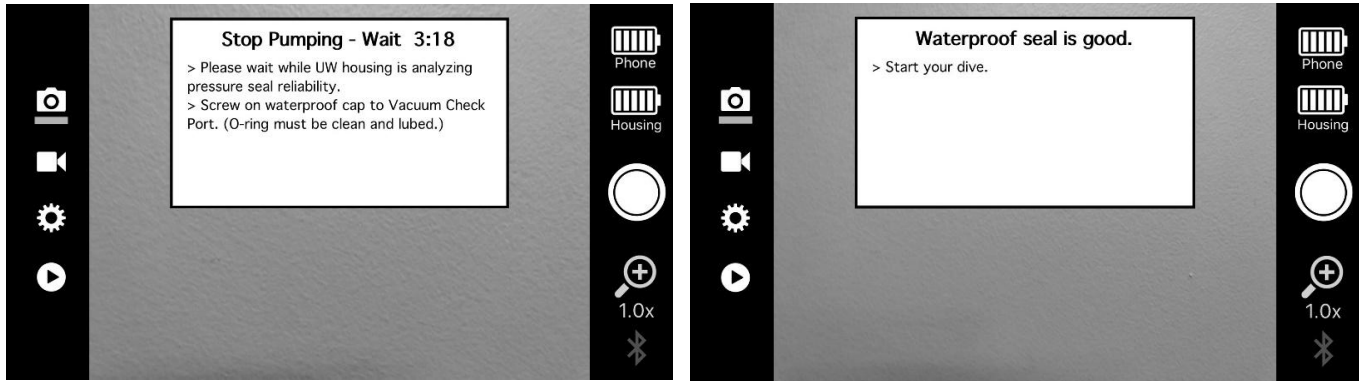

Wichtig

- Warten Sie, bis das Gehäuse sich an die Umgebungstemperatur angeglichen hat, bevor Sie mit der Leckprüfung beginnen. Während der Leckprüfung darf das Gehäuse keiner direkten Sonneneinstrahlung ausgesetzt sein. Dadurch kann sich Wärme im Gehäuseinnenraum aufstauen, den inneren Luftdruck erhöhen und dazu führen, dass der Leckalarm versagt.
- Vergessen Sie nicht, die Kappe am Vakuum-Prüfanschluss aufzuschrauben. Ohne die Kappe ist der Vakuum-Prüfanschluss NICHT wasserdicht, sodass Wasser in das Gehäuse eindringen kann.
- Je nach Version der SportDiver App können verschiedene Meldungen eingeblendet werden.

12. Wenn bei der 3,5-minütigen Leckprüfung die Meldung „Leck erkannt...Druck verändert...“ erscheint, gehen Sie zurück zu Schritt 6. Überprüfen Sie die Dichtungen auf Beschädigung und wechseln Sie die Dichtungen aus, falls sie beschädigt sind. Reinigen Sie die Dichtungen und wiederholen Sie die Schritte 6 bis 11.



Hinweis

- Vergewissern Sie sich, dass sich die Gehäusestemperatur an die Temperatur der Umgebungsluft angepasst hat. Wenn das Gehäuse kälter ist als die Temperatur der Umgebungsluft, dehnt sich die Luft im Inneren aus, wodurch die Leckprüfung fehlschlägt.
- Den Leckalarm können Sie in den App-Einstellungen deaktivieren (nicht empfohlen). Durch die Deaktivierung des Leckalarms wird die in Schritt 11 beschriebene 3,5-minütige Leckprüfung umgangen. Wenn Sie den Leckalarm deaktivieren, ist es trotzdem wichtig, im Innenraum Vakuumdruck anzulegen, um den wasserdichten Verschluss sicherzustellen.
- Vor dem Öffnen des Gehäuses muss der innere Vakuumdruck abgelassen werden. Um den Vakuumdruck abzulassen, schieben Sie das gelbe Einwegventil mit der Fingerspitze seitwärts. Sie und der Ventilbereich müssen trocken sein!

V. Nach Verwendung des Gehäuses unter Wasser

Nach jedem Unterwassereinsatz müssen Sie folgende wichtige Schritte durchführen:

1. Öffnen Sie das Gehäuse erst, wenn Sie und das Gehäuse völlig trocken und Sie in einer trockenen Umgebung sind.
2. Legen Sie das verschlossene Gehäuse ca. 20 Minuten lang in Süßwasser. Drücken Sie jede Taste 20 Mal, um etwaiges Salzwasser, Sand oder Schmutz unter den Tasten herauszuspülen.
3. Trocknen Sie das Gehäuse mit einem Handtuch ab. Achten Sie darauf, dass Sie und das wasserdichte Gehäuse vollständig trocken sind, bevor Sie die Kappe am Vakuum-Prüfanschluss und die wasserdichte Klappe öffnen.
4. Lassen Sie vor dem Öffnen des Gehäuses den Luftdruck im Innenraum ab. Schrauben Sie die Kappe am Vakuum-Prüfanschluss ab und schieben Sie das gelbe Einweg-Gummiventil zur Seite, um den Vakuumdruck abzulassen. Sie und das Prüfanschluss-Ventil müssen vollständig trocken sein, wenn Sie Druck ablassen. Andernfalls dringt Wasser ins Gehäuse ein!
5. Öffnen Sie das Gehäuse mit der Linse nach oben, um zu verhindern, dass Wassertropfen, die sich um den Dichtungsbereich herum angesammelt haben, versehentlich in das Gehäuse gelangen. Trocknen Sie Wassertropfen, die versehentlich in das Gehäuse gelangt sind, schnell ab.
6. Befolgen Sie die restlichen Anweisungen zur Pflege und Wartung auf Seite 49.

VI. Gehäusebedienung

Das SportDiver hat vier Betriebsarten – Foto, Video, Einstellungen, und Wiedergabe. Um die Betriebsarten umzuschalten, drücken Sie die Betriebsartentaste. Unter dem ausgewählten Betriebsartensymbol erscheint eine Linie.



Betriebsart Foto zum Aufnehmen von Bildern

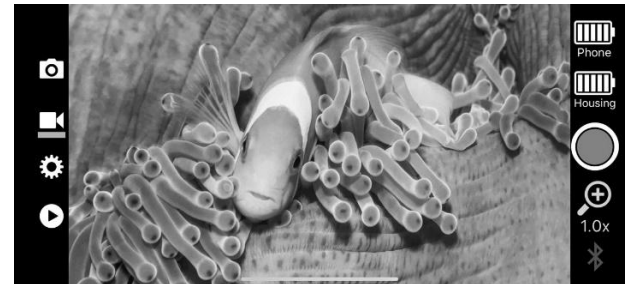

Betriebsart Video zum Aufnehmen von Videos



Betriebsart Einstellmenü für die Kameraeinstellungen



Betriebsart Wiedergabe zum Betrachten von Fotos und Videos

1. Bild aufnehmen - Betriebsart Foto einstellen und Auslöser (A) drücken.
2. Video aufzeichnen - Betriebsart Video einstellen und Auslöser (A) drücken, um die Videoaufzeichnung zu starten. Auslöser nochmals drücken, um die Aufzeichnung zu stoppen. Beim Aufnehmen des Videos wird oben auf der Anzeige die abgelaufene Zeit angezeigt.

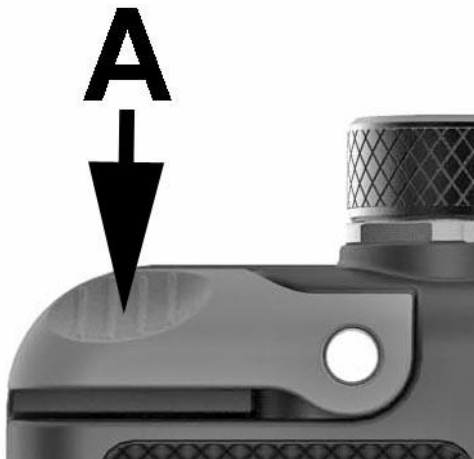

Auslöser "A" drücken, um ein Bild aufzunehmen oder die Videoaufzeichnung zu starten/stoppen

3. Einstellungen ändern – Betriebsart Einstellmenü wählen. Mit den Tasten Hoch und Runter das Haupteinstellmenü durchlaufen und OK drücken, um in das Untermenü Einstellungen zu gelangen. Im Untermenü Einstellungen mit den Tasten Hoch und Runter die Einstelloptionen durchlaufen und OK drücken, um die Auswahl zu bestätigen und wieder das Haupteinstellmenü einzublenden.

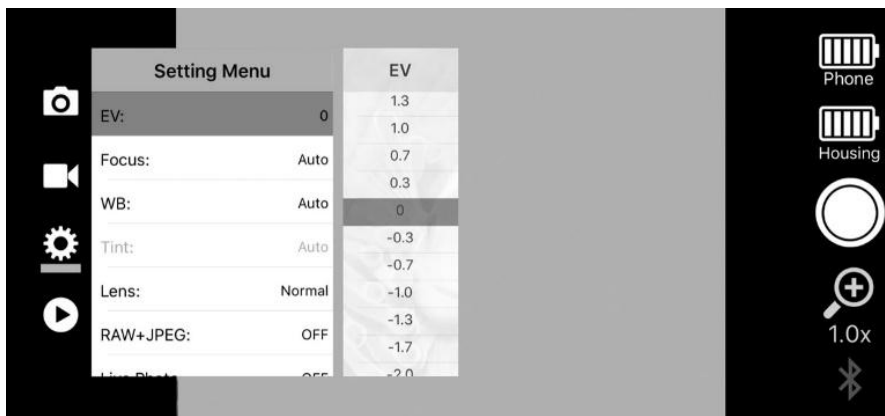

Beispiel für die Haupteinstellungen mit dem Einstellungs-Untermenü „EV“.

Hinweis

Hinweise zu jeder Einstellung im Menü Einstellungen finden Sie auf Seite 33.

4. Wiedergabe Bilder und Videos - Betriebsart Wiedergabe einstellen. Das letzte aufgenommene Bild oder Video wird angezeigt. In der Miniaturbildanzeigeleiste auf der rechten Seite ist das angezeigte Einzelbild hervorgehoben. Mit den Tasten Hoch und Runter können Sie die Bilder durchlaufen. Bei Videoclips steht ein Videokamerasymbol auf dem Miniaturbild. Bei iPhones drücken Sie OK, um das Video abzuspielen. Um das ausgewählte Foto oder die Videodatei zu löschen, den Auslöser drücken. Bei Android wird die ausgewählte Videodatei automatisch abgespielt. Drücken Sie OK, um die Foto-/Videodatei zu löschen.



Einzelfoto mit Miniaturleiste rechts

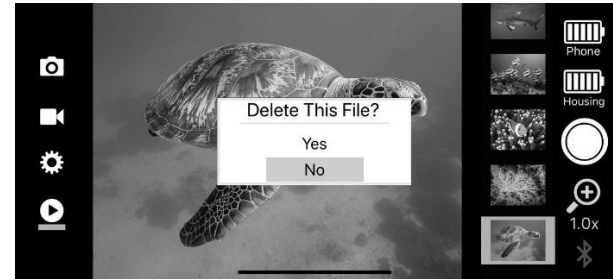

Auslöser drücken, um die ausgewählte Datei zu löschen

Hinweis
Die Dateien werden zusätzlich in der Foto-App Ihres Telefons in einem Ordner mit dem Namen „SportDiver“ gespeichert. Wenn Sie eine Datei in der SportDiver-App löschen, wird die Datei in der Foto-App ebenfalls gelöscht. Wenn Sie eine Datei in der Foto-App löschen, wird die Datei in der SportDiver-App ebenfalls gelöscht.

5. Zoomen – In den Betriebsart Foto oder Video zum Erhöhen des Zoom-Faktors die Taste „Hoch“ und zum Verkleinern des Zoom-Faktors die Taste „Runter“ drücken.



Beispiel für Zoom 1X (kein Zoom)



Beispiel für Zoom 4X

Hinweis

- Wenn Sie mit Android Telefonen Aufnahmen in RAW und JPEG Modus machen, wird der Zoom-Effekt nur auf JPEG-Bilder angewendet. RAW-Bilder werden ohne Zoom gespeichert.
- Wenn Sie mit iPhones Aufnahmen in 48MP ProRAW oder ProRAW und JPEG/HEIF machen, werden Bildgröße oder Auflösung reduziert, während der Zoom-Wert steigt.
- Die Zoom-Funktion und andere Einstellungen unterliegen beim Aktualisieren der SportDiver App Änderungen.

VII. Über das Menü Einstellungen

Das Menü Einstellungen der SportDiver-App schließt die meisten der auf Ihrem Telefon vorhandenen häufig verwendeten Kameraeinstellungen ein und verleiht Ihnen kreative Einstellmöglichkeiten. Je nach Telefonmarke/-modell und verwendetem Betriebssystem können folgende Einstellungen zur Verfügung stehen oder auch nicht. Das Menü Einstellungen ändert sich je nach App-Updates sowie bei Verfügbarkeit neuer Telefonmodelle und -funktionen. Bitte besuchen Sie den App Store oder sealife-cameras.com, um die neuesten Updates zu erhalten.

Die folgende Beschreibung des Menüs Einstellungen ist in zwei Abschnitte unterteilt – Einstellungen für iPhone und Einstellungen für Android:

Einstellungen für iPhone (Benutzer von Android- Telefonen können diesen Abschnitt überspringen)

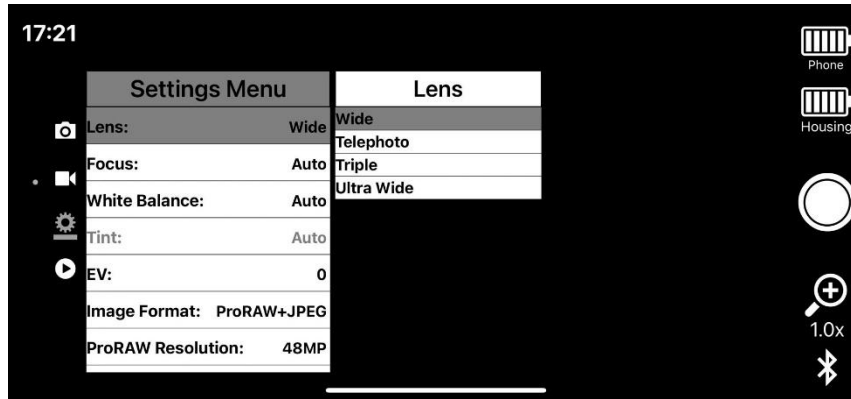

Objektiv

Hat Ihr iPhone mehrere Kameraobjektive, können Sie das gewünschte Objektiv abhängig davon auswählen, was Sie fotografieren möchten. Bei den meisten Aufnahmen erzielen Sie mit einem Weitwinkelobjektiv hervorragende Resultate. Das Ultra-Weitwinkelobjektiv ist ideal zum Fotografieren größerer Objekte aus geringer Entfernung geeignet. Das Telefoto-Objektiv eignet sich am besten für Objekte, denen Sie sich nicht nähern können.

Der Bildschärfbereich jedes Objektivs variiert in Abhängigkeit von Ihrem iPhone-Modell. Das Ultra-Weitwinkelobjektiv ermöglicht normalerweise das Fotografieren aus geringer Entfernung von ca. 5 cm (2"), während das Telefoto-Objektiv einen Mindestabstand von ca. 25 cm (10") erfordert.

iPhones mit 3 Objektiven besitzen eine Dreifachobjektivoption. Mit Dreifachobjektiv können Sie optische Objektive durch Zoomen ändern. 1.0X ist das Ultra-Weitwinkelobjektiv, 2.0X ist das (normale) Weitwinkelobjektiv und 3.0X bis 4.0X ist das Telefoto-Objektiv. Alle anderen Zoomwerte sind optisch und ermöglichen außerdem digitales Zoomen.

Bildschärfe

Es gibt zwei Möglichkeiten – automatische und manuelle Bildschärfe. Bei Auswahl von Manuell können Sie die Bildschärfe mit den Tasten Hoch und Runter von Hand einstellen. Wird Manuell ausgewählt, müssen Sie in den Betriebsarten Foto und Video die Taste OK drücken, um zwischen der Funktion Zoomen und der Funktion manuelle Bildschärfe (MF) umzuschalten. Manuelle Bildschärfe ist in Schritten von 0,05 von 0,00 (kleinste Bildschärfe) auf 1,00 (Bildschärfe unendlich) einstellbar.

Diese Einstellung ist hilfreich, wenn Sie kleinere Objekte im Vordergrund fotografieren möchten, die Kamera jedoch versucht, den größeren Hintergrundbereich schärfer einzustellen.

Weißabgleich (WB)

Die Einstellung für den Weißabgleich (WB) enthält Voreinstellungen wie Automatisch, Unterwasser Tief, Unterwasser Flach und Manuell. Die Standard-WB-Einstellung ist Auto und funktioniert unter den meisten Beleuchtungsverhältnissen sowie bei Verwendung der Foto-Video-Leuchte und/oder des integrierten Farbkorrekturfilters gut.

Die Einstellung UW Tief wird bei Tiefen von mehr als 25ft/8m auf die Korrektur der Unterwasserfarben voreingestellt. Unterwasser Flach ist bei Tiefen von weniger als 25ft/8m auf die Korrektur der Unterwasserfarben voreingestellt. Diese voreingestellten Korrektoreinstellungen der Unterwasserfarben sind eine Alternative zur Verwendung des physikalischen Farbkorrekturfilters. Farbkorrekturfilter sind je nach Sichtbarkeit unter Wasser und Umgebungsbeleuchtung nur bis ca. 50ft oder 60ft (15m bis 18m) wirksam.

Sie können die WB-Farbtemperatur von 3000K (Kelvin) manuell auf 8000K verstellen, um den gewünschten Farbeffekt zu erzielen. Für die Unterwasser-Farbkorrektur empfehlen wir, mit einer Farbtemperatur von 6500K und Schattenwerten von 100 anzufangen. Stellen Sie die Farbtemperatur und die Schattierungswerte ein, um den gewünschten Farbeffekt fein abzustimmen.

Für beste Unterwasserfarben sollten Sie eine Unterwasser-Foto-Video-Leuchte von mindestens 2000 Lumen verwenden. Ein höherer Lumenwert ist besser. Stellen Sie den WB bei Verwendung einer Foto-Video-Leuchte auf automatisch ein. Sie können den enthaltenen Unterwasserkorrekturfilter auch kombiniert mit der Foto-Video-Leuchte verwenden, um die Farben weiter zu verbessern.

Schattierung

Die Schattierungseinstellung steht nur zur Verfügung, wenn eine manuelle WB-Einstellung ausgewählt ist. Schattierung ermöglicht Ihnen die Feinabstimmung der manuellen WB-Farbeinstellung. Die Schattierungsfarbskala reicht von -150 (grün/gelb) bis +150 (magenta) in Stufen von 10 Schritten. Unter Wasser ist die Verwendung positiver (+) Werte besser geeignet.

EV (Belichtungswert)

Diese Einstellung passt das automatische Belichtungsprogramm der Kamera an. Ein höherer Wert (+) bewirkt eine hellere Belichtung des Bildes. Ein niedrigerer Wert (-) bewirkt eine dunklere Belichtung des Bildes. Die EV-Einstellung kann von +3,0 bis -3,0 in Schritten von 0,3 eingestellt werden. Jeder Schritt entspricht ungefähr 1 Belichtungsschritt.

Seitenverhältnis

Zwei Seitenverhältnisoptionen sind möglich – 4:3 und 16:9. Die Standardeinstellung ist 4:3. Dieses traditionellere und allgemein gebräuchliche Format nutzt die volle Größe des Bildsensors. Das Seitenverhältnis 16:9 ist ein breiteres Format, bietet jedoch eine geringere Auflösung, da das Bild oben und unten abgeschnitten wird, um den Breiteneffekt zu erzielen.

Bildformat

Diese Einstellung umfasst Optionen für JPEG, HEIF, ProRAW, ProRAW+JPEG sowie ProRAW+HEIF. Die ProRAW-Option ist in Mobiltelefonen enthalten, die ProRAW unterstützen. JPEG ist das Standardbildformat und wird für die meisten Anwendungen empfohlen.

ProRAW-Dateien werden weder komprimiert noch verarbeitet und die Dateien sind etwa 4 Mal größer als ein komprimiertes JPEG-Bild. RAW-Bilder erfordern das Nachbearbeiten mit Adobe Photoshop oder Lightroom. Diese Einstellung wird am besten von Fotografen verwendet, die Erfahrung im Bearbeiten von RAW-Bildern haben. Um die Fähigkeiten zu erwerben, die erforderlich sind, um eine RAW-Bilddatei zu einem qualitativ hochwertigen Bild zu verarbeiten, das besser ist als eine standardmäßig verarbeitete JPEG-Bilddatei, sind Zeit und Erfahrung erforderlich. ProRAW ist nur mit dem Weitwinkelobjektiv erhältlich. Die Einstellungen Ultra-Weitwinkelobjektiv, Telefoto-Objektiv und Dreifachobjektiv unterstützen keine ProRAW-Bilder.

Bildauflösung

Wählen Sie zwischen 12 Megapixeln (MP) und 48 MP Dateigröße. Die Bildauflösung von 48 MP ist nur mit dem iPhone 14 Pro, ProMax und höher sowie mit der Weitwinkelobjektiv-Einstellung (1.0x) möglich.

Videoauflösung

Mit dieser Einstellung können Sie die gewünschte Videoqualität und Bildfrequenz auswählen. 1080p-30fps ist eine Einstellung für hohe Qualität und für die meisten Anwendungen geeignet. ProRes und 4K sind die höchste Videoqualität, aber die Verfügbarkeit hängt von den technischen Merkmalen des iPhones ab. Beim Aufnehmen von Videos mit einer Frequenzrate von 4K und höher werden sehr große Videodateien erstellt, mit denen der Speicher Ihres Telefons im Nu voll ist. Die Verwendung einer Bildfrequenz von 60 pro Sekunde (fps) empfiehlt sich für sich schnell bewegende Motive. Bei 120 oder 240 fps erfolgt die Wiedergabe in Zeitlupe mit 30 fps. Je schneller die Bildfrequenz, umso größer wird die Videodatei.

Stromsparmmodus

Um Batteriestrom zu sparen, dimmt die App den Bildschirm und schaltet die Kamera nach 1, 3 oder 5 minütiger Inaktivität aus. Drücken Sie eine beliebige Taste, um den Stromsparmmodus zu verlassen. Die Stromsparzeit beträgt standardmäßig 1 Minute.

Helligkeit der Anzeige

Mit dieser Einstellung wird die Helligkeit des Bildschirms eingestellt. Sie variiert zwischen 1,0 (hellste) und 0,0 (dunkelste) Einstellung und erfolgt in Schritten von 0,1. Die Standard-Anzeige­helligkeit ist 0,8. Bei einer helleren Bildschirm­einstellung kann man die Anzeige bei strahlendem Sonnenschein besser erkennen. Dies erfordert jedoch auch mehr Batteriestrom.

Leckalarm

Die 3,5-minütige Leckprüfung vor dem Tauchgang kann ausgeschaltet werden, der Leckalarm der Wassererkennung kann jedoch nicht deaktiviert werden.

Das SportDiver-Unterwassergehäuse bietet zwei Leckerkennungssysteme. Eines davon ist die 3,5-minütige Unterdruck-Leckprüfung vor dem Tauchgang. Die App meldet einen Leckalarm, wenn sie während der 3,5 Sekunden dauernden Leckprüfung eine Druckänderung im Innenraum erkennt. Nachdem die 3,5-minütige Leckprüfung erfolgreich abgeschlossen wurde, zeigen das Gehäuse und die App keinen Leckalarm aufgrund einer Druckänderung an.

Bei dem anderen Leckalarm handelt es sich um einen vergoldeten Wassersensor, der im Innenraum des Unterwassergehäuses unter der Seriennummer angeordnet ist. Die App meldet einen Leckalarm, wenn Wasser oder ein anderes leitfähiges Objekt, wie Ihr Finger, den Sensor berührt. Dieser Leckalarm kann nicht deaktiviert werden.

Android-Telefoneinstellungen (Benutzer eines iPhones siehe bitte vorausgehenden Abschnitt)

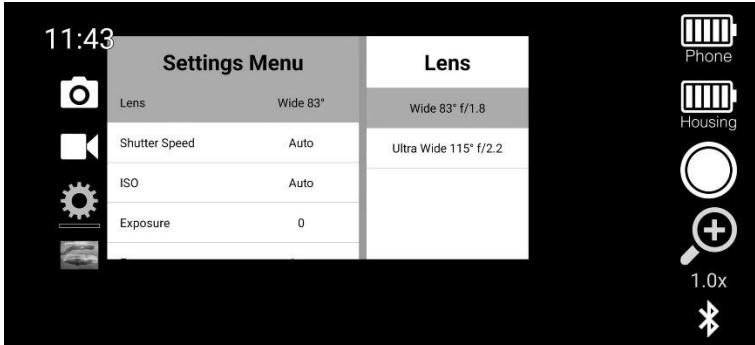

Objektiv

Hat Ihr Telefon mehrere Kameraobjektive, können Sie das gewünschte Objektiv abhängig davon auswählen, was Sie fotografieren möchten. Bei den meisten Aufnahmen erzielen Sie mit einem Weitwinkelobjektiv hervorragende Resultate. Das Ultra-Weitwinkelobjektiv ist ideal zum Fotografieren größerer Objekte aus geringer Entfernung geeignet. Das Telefoto-Objektiv eignet sich am besten für Objekte, denen Sie sich nicht nähern können.

Hinweis:

- Je nach Marke/Modell des Telefons können einige Objektive nicht zugänglich sein. So haben Samsung Galaxy Telefone keine Telefoto-Objektiveinstellung, aber das Objektiv schaltet beim Zoomen automatisch auf Telefoto.

Verschlusszeit

Wählen Sie automatisch für automatische Belichtungsgeschwindigkeit oder einen der manuellen Werte für die Verschlussgeschwindigkeit, um den gewünschten Belichtungseffekt zu erzielen. Wird mit manueller Verschlussgeschwindigkeit gearbeitet, muss die ISO-Einstellung ebenfalls manuell erfolgen.

ISO

Wählen Sie Automatisch für automatische ISO-Belichtung oder einen der manuellen ISO-Werte, um den gewünschten Belichtungseffekt zu erzielen. Wird mit manueller ISO-Einstellung gearbeitet, muss die Geschwindigkeitseinstellung für den Verschluss ebenfalls manuell angepasst werden.

Exposition

Diese Einstellung passt das automatische Belichtungsprogramm der Kamera an. Ein höherer Wert (+) bewirkt eine hellere Belichtung des Bildes. Ein niedrigerer Wert (-) bewirkt eine dunklere Belichtung des Bildes. Jeder Schritt entspricht ungefähr 1 Belichtungsschritt. Wenn manuelle Verschlussgeschwindigkeit und manuelle ISO-Einstellung genutzt werden, ist die Expositions-Einstellung blockiert.

Weißabgleich (WB)

Bei der Einstellung des Weißabgleichs wird die Farbtemperatur des Lichts angepasst, bei dem Sie fotografieren, um natürliche Farben wiederherstellen zu können. Beispielsweise erscheinen Unterwasseraufnahmen und Videos eines weißen Objekts blau, weil Wasser rote und gelbe Farbtöne absorbiert. Der enthaltene Korrekturfilter für Rottöne funktioniert gut, wenn dieser blaue Farbeffekt kompensiert werden soll. Durch Feineinstellung des Weißabgleichs können Sie den gewünschten Farbeffekt erzielen.

Verwenden Sie eine Foto/Video-Leuchte und stellen Sie den Weißabgleich auf automatisch ein, um beste Unterwasserfarben zu erzielen. Bei Verwendung eines Fotovideos zum Verstärken der Farben braucht der rote Farbkorrekturfilter nicht entfernt zu werden.

Für den Weißabgleich gibt es zwei Einstellmenüs. Die Einstellung für den Weißabgleich (WB) enthält Voreinstellungen wie automatisch, manuell, Unterwasser Tief, Unterwasser Flach, Tageslicht und Bewölkt. Der „manuelle WB“ schließt alle manuellen WB-Werte von 2000K bis 10000K in Schritten von 100K ein. Wählen Sie die richtige Voreinstellung für Weißabgleich je nach Ihrer Umgebung. Nachstehend die Beschreibungen für jede der Voreinstellungen des Weißabgleichs:

Automatisch - Die automatische WB-Einstellung funktioniert in den meisten Unterwasser-Lichtverhältnissen gut, wenn sie kombiniert mit dem Farbkorrekturfilter oder einer Unterwasser-Foto-Video-Leuchte eingesetzt wird.

Manuell - Bei der Einstellung „Manuell“ können Sie die Farbtemperatur (K) des Weißabgleichs in der Einstellung „Manueller Weißabgleich“ manuell einstellen. Sie können den Weißabgleich manuell anpassen, um den gewünschten Farbeffekt zu erhalten. Wählen Sie den Kelvin- (K-)Wert, der Ihrer Umgebungsbeleuchtung entspricht. Ist die aktuelle Farbtemperatur Ihrer Umgebung beispielsweise 6500 K, müssen Sie den manuellen Weißabgleich auf 6500 K einstellen, um die kühlere, blauere Lichtumgebung zu kompensieren.

Unterwasser Tief und Unterwasser Flach – Diese Farbkorrektur-Voreinstellungen sind eine Alternative zum physikalischen Rot-Farbkorrekturfilter. Beim Einsatz eines Unterwassermakro- oder Breitwinkelobjektivs muss der Rot-Farbkorrekturfilter entfernt werden. Verwenden Sie in diesem Fall den Rot-Farbfiter.

Farbeffekt

Diese Einstellung enthält einige kreative Farbeffekte, wie Mono (Grauskala), Negativ, Solarisieren, Sepia, Posterisieren, Aqua, Blackboard und Whiteboard. Probieren Sie jede dieser Einstellung aus, um den entsprechenden Farbeffekt zu sehen.

3-Shot Burst

Wenn diese Funktion eingeschaltet ist, werden beim Drücken des Auslösers 3 Fotos innerhalb 1 Sekunde aufgenommen.

Fotoauflösung

Verwenden Sie diese Einstellung, um die Bildgröße bzw. Megapixel einzustellen. Die Menüoptionen unterscheiden sich je nach Telefonmarke und -Modell. Die Standardeinstellung ist normalerweise die höchste auf dem Mobiltelefon verfügbare Megapixelgröße, 12 Megapixel. Praktisch kein Hersteller von Android-Mobiltelefonen bietet eine Option für die ultrahohe Auflösung an.

Videoauflösung

Wählen Sie HD720, HD1080 oder UHD 4K Videoauflösung, wobei UHD 4K die höchste, beste Videoqualität ergibt. 4K steht nur zur Verfügung, wenn Ihre Telefonmarke/Ihr Modell dies unterstützt. Einige Telefonmodelle bieten überdies die Auswahl der Bildfrequenzrate, wie 30 Bilder pro Sekunde (fps), 60 fps oder mehr. 1080p-30fps ist eine Einstellung für hohe Qualität und für die meisten Anwendungen geeignet. Aufnahmen bei 4K oder höheren Bildfrequenzen ergeben sehr große Videodateien, die den Speicher Ihres Telefons schnell füllen können.

Stabilisierung

Durch die Aktivierung der Stabilisierung wird die Videoaufnahme flüssiger und die Bewegungen der Hand werden gedämpft. Die Videobildgröße wird bei Verwendung der Stabilisierung leicht reduziert.

RAW+JPEG

Ist RAW+JPEG eingeschaltet, wird jedes aufgenommene Foto per Standard als .jpg-Bild und als unverarbeitetes RAW .dng-Bild gespeichert. RAW-Dateien werden weder komprimiert noch verarbeitet und die Dateien sind etwa 4 Mal größer als ein komprimiertes JPEG-Bild.

RAW-Bilder erfordern das Nachbearbeiten mit Adobe Photoshop oder Lightroom. Diese Einstellung wird am besten von Fotografen verwendet, die Erfahrung im Bearbeiten von RAW-Bildern haben. Um die Fähigkeiten zu erwerben, die erforderlich sind, um eine RAW-Bilddatei zu einem qualitativ hochwertigen Bild zu verarbeiten, das besser ist als eine standardmäßig verarbeitete JPEG-Bilddatei, sind Zeit und Erfahrung erforderlich.

Durch Einschalten von RAW + JPEG können je nach Telefonmarke und -modell andere Einstellungen oder Funktionen deaktiviert werden.

Stromsparmodus

Um Batteriestrom zu sparen, dimmt die App den Bildschirm und schaltet die Kamera nach 1, 2 oder 5 minütiger Inaktivität aus. Drücken Sie eine beliebige Taste, um den Stromsparmodus zu verlassen. Die Stromsparzeit beträgt standardmäßig 1 Minute.

Helligkeit der Anzeige

Mit dieser Einstellung wird die Helligkeit des Bildschirms eingestellt. Sie variiert zwischen 1,0 (hellste) und 0,0 (dunkelste) Einstellung und erfolgt in Schritten von 0,1. Die Standard-Anzeige­helligkeit ist 0,8. Bei einer helleren Bildschirm­einstellung kann man die Anzeige bei strahlendem Sonnenschein besser erkennen. Dies erfordert jedoch auch mehr Batteriestrom.

Leckalarm

Der Leckalarm kann ausgeschaltet werden, wenn Sie die in Abschnitt 5 beschriebene 3,5 Minuten dauernde Leckprüfung umgehen möchten. Die Standardeinstellung ist Ein.

Das SportDiver-Unterwassergehäuse bietet zwei Leckerkennungssysteme. Der eine ist die in Abschnitt 5 beschriebene Vakuum-Druckprüfung vor dem Tauchgang. Die App meldet einen Leckalarm, wenn sie während der 3,5 Sekunden dauernden Leckprüfung eine Druckänderung im Innenraum erkennt. Dieser Leckalarm kann ausgeschaltet werden.

Bei dem anderen Leckalarm handelt es sich um einen vergoldeten Wassersensor, der im Innenraum des Unterwassergehäuses unter der Seriennummer angeordnet ist. Die App meldet einen Leckalarm, wenn Wasser oder ein anderes leitfähiges Objekt, wie Ihr Finger, den Sensor berührt. Dieser Leckalarm kann nicht deaktiviert werden.

Angezeigte Einstellungen

Ist diese Einstellung aktiviert, werden Kamera- und Belichtungseinstellungen oben oder unten auf Ihrer Telefonanzeige eingeblendet. Bei iPhones gehen Sie in die Einstellungen und scrollen hinunter bis zur SportDiver-App. Hier sehen Sie die Option zum Aktivieren der Anzeigeeinstellungen.

Werkseinstellungen

Dies setzt alle Einstellungen auf die Werkseinstellungen zurück, ohne Dateien zu löschen.

Manuelle Bildschärfe (MF)

Dies ist keine Menüeinstellung. Um die Bildschärfe manuell einzustellen, drücken Sie die OK-Taste, mit der zwischen Zoom und Bildschärfe-Modes umgeschaltet wird. Bei MF können Sie die Bildschärfe mit den Tasten Hoch und Runter von Hand einstellen. Per Standard ist die Bildschärfe auf Automatisch eingestellt. Manuell ist die Bildschärfe in Schritten von 0,05 auf 0,00 (kleinste Bildschärfe) bis 1,00 (Bildschärfe unendlich) einstellbar. Diese Einstellung ist hilfreich, wenn Sie kleinere Objekte im Vordergrund fotografieren möchten, die Kamera jedoch versucht, den größeren Hintergrundbereich schärfer einzustellen.

VIII. Fantastische Unterwasserfotos leicht gemacht

Sichtbarkeit in klarem Wasser

Klares Wasser ist entscheidend für gute Unterwasserbilder. Wenn das Wasser winzige Schwebepartikel enthält, führen diese zu schlechter Sicht und beeinträchtigen die Bildqualität. Vermeiden Sie das Aufwirbeln von sandigem Boden mit den Flossen. Versuchen Sie, den Aufnahmeabstand auf 1/10 der Wassersichtbarkeit zu begrenzen. Wenn die Sichtbarkeit beispielsweise 40ft (12m) beträgt, sollten Sie den Aufnahmeabstand auf 4ft 1,2 m beschränken.

Aufnahmeabstand kurz halten

Der ideale Aufnahmeabstand liegt innerhalb von 6ft (1,8m) und sollte möglichst gering sein. Der Mindestbereich der Bildschärfe variiert abhängig von Ihrem Modell und dem ausgewählten Objektiv, beträgt jedoch normalerweise ca. 5cm (2“). Das Telefon kann ausgezeichnete Makroaufnahmen und Videos schießen. Daher sollten Sie diese Funktion nutzen.

Ruhig bewegen und Tempo drosseln

Gute Fotos oder Videos zu erzielen, ist besonders schwierig, wenn Sie umhergehen oder Ihr Tempo nicht mäßigen. Halten Sie Ausschau nach Gelegenheiten für großartige Aufnahmen. Stellen Sie sich im besten Aufnahmewinkel auf und verhalten Sie sich ruhig. Rahmen Sie Ihr Objekt mit dem LCD-Monitor perfekt ein, prüfen Sie Ihren Aufnahmeabstand und halten Sie das Gehäuse ruhig. Seien Sie ruhig und haben Sie Geduld. Manchmal müssen Sie ein wenig warten, bis Fische, die Sie verscheucht haben, zurückkommen. Jagen Sie die Fische nicht, sondern lassen Sie sie herankommen. Halten Sie grundsätzlich die Regeln für sicheres Tauchen ein.

Von jedem Objekt mehrere Aufnahmen schießen

Die schlechten Fotos können Sie später immer noch löschen.

Blaue Fotos und Videos vermeiden

Wasser reduziert Licht und filtert Rot- und Gelbtöne aus. So ergibt sich eine dunklere, bläueren Umgebungsbeleuchtung. Zur Wiederherstellung der verloren gegangenen Farben existieren zwei Möglichkeiten:

- 1) Verwenden Sie eine oder zwei SeaLife Sea Dragon Unterwasser- Foto-/Videoleuchten (optionales Zubehör), um die Farben zu verbessern und die Qualität der Fotos/Videos zu optimieren. So werden Farben, Helligkeit und Bildschärfe optimal.
- 2) Verwenden Sie den enthaltenen Farbkorrekturfilter. Der Filter ist am effektivsten in blauem Wasser bei Tiefen von weniger als 50ft (15m) Wenn Sie mit einer Sea Dragon Foto-Video-Leuchte arbeiten, können Sie ruhig den Filter verwenden.

Aktualisierungen und Tutorials finden Sie auf der SeaLife-Website

Aktualisierungen dieser Anleitung oder weitere Tipps und Ratschläge finden Sie auf der SeaLife-Website unter www.sealife-cameras.com.

Fragen Sie den für Sie zuständigen SeaLife-Händler nach Unterwasser-Fotografiekursen. Die meisten SeaLife-Händler für Taucherausrüstungen bieten Unterwasser-Kamerakurse an, die sowohl praktisches Training als auch viele hilfreiche Tipps und Techniken für Videos und Fotos unter Wasser beinhalten.

IX. Auswechseln der Hauptdichtung und des O-Rings

Das SportDiver-Unterwassergehäuse ist mit zwei Dichtungen versehen, die den wasserdichten Verschluss gewährleisten: der roten Hauptdichtung (A) und dem schwarzen O-Ring am Vakuum-Prüfanschluss (B). Wechseln Sie die Hauptdichtung und/oder die Dichtung am Vakuum-Prüfanschluss aus, wenn sie beschädigt ist, mindestens jedoch einmal jährlich. Ein Set Ersatzdichtungen ist im Lieferumfang enthalten. Weitere Dichtungsring-Sets erhalten Sie von dem für Sie zuständigen Sealife-Händler (Artikel-Nr. SL40010)



Dichtungsringe entfernen – Verwenden Sie zum Abheben und Entnehmen der Hauptdichtungen aus der Nut das Werkzeug zum Entfernen der Dichtungsringe oder eine Kreditkarte.



Silikonschmiermittel auftragen – Vor dem Einbau der Dichtungen reinigen Sie diese mit einem leicht angefeuchteten, flusenfreien Tuch. Tragen Sie auf jede Dichtung eine dünne Schicht Silikonschmiermittel auf. Verteilen Sie das Schmiermittel gleichmäßig mit der Fingerspitze. Hauptdichtung und O-Ring nicht dehnen.

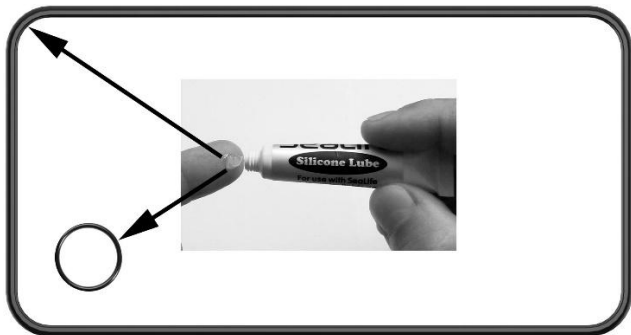

Tragen Sie eine dünne Schicht Schmiermittel auf die Hauptdichtung und den O-Ring auf

Dichtung und O-Ring einsetzen – Die Dichtungsnuten mit einem leicht angefeuchteten, flusenfreien Tuch reinigen. Setzen Sie die Dichtungen vorsichtig ein und achten Sie darauf, dass sie nicht verdreht werden.

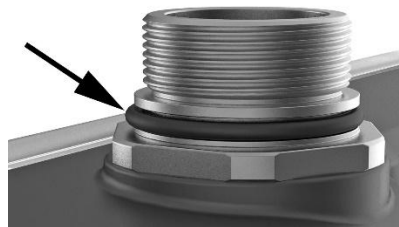

Die Dichtungen beim Einsetzen nicht verdrehen

Wichtig: Die Hauptdichtung ist D-förmig. Achten Sie darauf, dass die gerade Seite nach innen, zur Nut hin, und die abgerundete Seite nach außen zeigt.

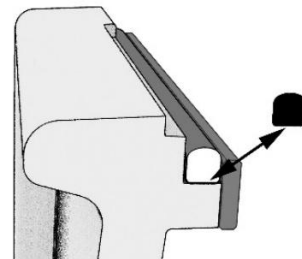

X. Pflege und Wartung

Jedes SeaLife SportDiver-Unterwassergehäuse wird im Werk einer Qualitätsprüfung unterzogen. Unter anderem wird ein 40m- (130 Fuß-)Druckkammertest durchgeführt, um den wasserdichten Verschluss sicherzustellen. Die Pflege des Gehäuses und die ordnungsgemäße Wartung des Dichtungsbereichs obliegen der Verantwortung des Benutzers. Befolgen Sie die nachstehend aufgelisteten Pflegeanweisungen gewissenhaft. Die Nichtbeachtung dieser Pflegeanweisungen kann dazu führen, dass undichte Stellen an Ihrem wasserdichten Gehäuse entstehen und Sie Ihren Gewährleistungsanspruch verlieren.

- Den Vakuum-Prüfanschluss öffnen und Druck ablassen dürfen Sie NUR, wenn Sie und das Gehäuse trocken sind. Beim Ablassen von Vakuumdruck gelangen Wassertropfen im Ventilbereich in das Gehäuse und verursachen Schäden an der Elektronik im Inneren.

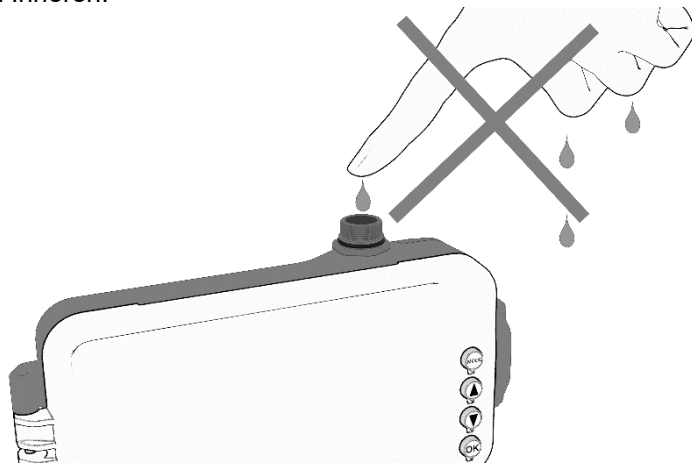

- Öffnen Sie das Gehäuse nicht in nassen, sandigen oder feuchten Umgebungen. Wir empfehlen, das Gehäuse bei trockener, kühler Luft, wie zum Beispiel in klimatisierten Räumen, zu öffnen und zu beladen. So verhindern Sie das Eindringen von Wasser oder Feuchtigkeit ins Gehäuseinnere und damit die Entstehung von Nebel beim Unterwassergebrauch.
- Das Unterwassergehäuse ist bei 40m (130 Fuß) tiefengeprüft. Bei tieferen Tauchgängen kann das Gehäuse geflutet werden. Es besteht die Gefahr der Beschädigung des Unterwassergehäuses und das Telefon.
- Setzen Sie das Unterwassergehäuse weder direkt noch indirekt Sonnenschutz-Sprays aus. Die meisten sprühbaren Sonnenschutzmittel enthalten Chemikalien, die das Polycarbonat-Material des Unterwassergehäuses angreifen und Risse verursachen, die den wasserdichten Verschluss des Gehäuses infrage stellen. Sollte Sonnenschutzmittel an das Gehäuse geraten, reinigen Sie es mit einem angefeuchteten, weichen Tuch.
- Legen Sie das verschlossene Gehäuse nach dem Tauchgang ca. 20 Minuten lang in Süßwasser. Drücken Sie jede Taste 20 Mal, um unter den Tasten angesammeltes Salzwasser, Sand oder Verschmutzungen auszuspülen.
- Trocknen Sie das Gehäuse mit einem sauberen, weichen Tuch ab. Achten Sie darauf, dass Sie und die wasserdichte Klappe vollständig trocken sind, bevor Sie die wasserdichte Klappe öffnen. Öffnen Sie das Gehäuse auf dem Kopf stehend (Linse nach oben), damit keine Wassertropfen versehentlich in das Gehäuse gelangen können.
- Lagern Sie die Kamera und das Gehäuse erst nach sorgfältigem Reinigen und vollständig getrocknet. Lassen Sie die wasserdichte Klappe unverriegelt und leicht geöffnet, wenn Sie das Gehäuse aufbewahren.
- Verwenden Sie zum Reinigen des Unterwassergehäuses keine Haushaltsreiniger, Detergenzien oder Chemikalien. Chemikalien können negative Reaktionen mit den Kunststoffmaterialien auslösen.

- Wechseln Sie die Hauptdichtung und den O-Ring am Vakuum-Prüfanschluss einmal pro Jahr, um die Dichtigkeit sicherzustellen. Eine Dichtung und ein O-Ring sind als Ersatz im Lieferumfang enthalten. Ein Ersatzset bestehend aus Dichtung und O-Ring (Artikel-Nr. SL40010) ist außerdem von dem lokal für Sie zuständigen SeaLife-Händler oder online unter www.sealifepartsdirect.com (nur USA) erhältlich.
- Lassen Sie das Gehäuse nicht längere Zeit in der Sonne liegen. Legen Sie das Gehäuse in den Schatten und bedecken Sie es mit einem Handtuch, um Überhitzen zu vermeiden.
- Unternehmen Sie keinen Versuch, das Gehäuse auseinanderzubauen oder zu reparieren. In diesem Fall ist Ihre Gewährleistung nichtig. Für eine Reparatur treten Sie mit dem für Sie zuständigen SeaLife-Händler oder mit dem SeaLife-Kundendienst in Verbindung.
- Befestigen Sie das Unterwassergehäuse mithilfe des im Lieferumfang enthaltenen Tragebands an Ihrem Handgelenk oder klemmen Sie es an Ihrem BCD (Bewegungskontrollgerät) an.
- Sorgen Sie dafür, dass im geöffneten Zustand keine Feuchtigkeit oder Verschmutzungen in den Gehäuseinnenraum gelangen. Dies kann zu Nebelbildung beim Gebrauch der Kamera unter Wasser führen.
- Bewahren Sie das Gehäuse bei Raumtemperatur sauber und trocken auf.

XI. Technische Daten

Umfassende technische Angaben zum Produkt siehe www.sealife-cameras.com

Modell	SeaLife SportDiver Unterwassergehäuse für Smartphone
Artikel-Nr.	SL400-U
Zertifizierungen	CE, FCC, Bluetooth SIG Listing, ROHS
Tiefenbemessung	130 Fuß (40m)
Auftrieb (in Meerwasser)	Positiv + 80g (2,8 oz.) UW-Gehäuse nur mit Batterien, Rotfilter und Moisture Muncher, ohne Telefon. Um den Gesamt-Unterwasserauftrieb zu ermitteln, ist das Gewicht des Telefons zu subtrahieren
Bedienelemente	Oberseite: Auslöser Rückseite: Betriebsart, Hoch, Runter und OK
Betriebstemp.	Unter Wasser: 1°C bis 43°C (33°F bis 110°F) An Land: -17°C bis 49°C (0°F bis 120°F)
Dichtungsring	Silikon (Artikel Nr. SL40010)
Objektivanschluss	Objektivanschluss aus Optikglas mit Reflexschutzbeschichtung der Innenflächen
Stativhalterung	Stativ ¼-20 mit drei Gewinden zum Befestigen des Zubehörs.

Gehäusematerial	Polycarbonatgehäuse, TPE-Gummi, T6061 gehärteter und eloxierter Objektivrahmen sowie Metallkomponenten aus Edelstahl 304-316 in meerwassertauglicher Qualität.
Funkfrequenz	Bluetooth® Low Energy (LE) Frequenzband: 2402–2480 MHz; HF-Leistung: -1,95dBm
Batterie	2x AAA alkalische (oder wiederaufladbare NiMH Batterie)
Nutzungsdauer der Batterie	Ca. 50 Stunden
Gewicht	680g (24,0 oz) nur unter Wasser – inklusive Batterien, Filter und Moisture Muncher
Abmessungen	Außenseite: 213,1 mm x 125,7 mm x 54,8 mm (8,4" x 4,9" x 2,2") Innenseite: 160 mm x 79 mm x 15 mm (6,3" x 3,1" x 0,6")
Gewährleistung	1 Jahr eingeschränkte Gewährleistung.

XII. Fehlerbehebung

Bitte besuchen Sie die SeaLife-Internetseite unter www.sealife-cameras.com. Gehen Sie zum Abschnitt „Technical Updates“ und wählen Sie „SportDiver“. Hier finden Sie die neuesten Tipps und Ratschläge zur Fehlerbehebung. Falls Sie dennoch Reparaturleistungen benötigen, setzen Sie sich bitte mit dem für Sie zuständigen bevollmächtigten SeaLife-Händler in Verbindung.

XIII. Ersatzteile und Service

Wenn Ihr SeaLife-Produkt Serviceleistungen benötigt oder wenn Sie Ersatzteile brauchen, setzen Sie sich bitte mit dem für Sie zuständigen bevollmächtigten SeaLife-Händler in Verbindung oder besuchen Sie die SeaLife-Website. Unter www.sealife-cameras.com/parts-and-service/ finden Sie entsprechende Anweisungen.

XIV. FCC-Erklärung

Dieses Gerät erfüllt Teil 15 der FCC-Richtlinien. Der Betrieb unterliegt den beiden folgenden Bedingungen: (1) Dieses Gerät darf keine schädlichen Störungen aussenden, und (2) dieses Gerät muss gegenüber allen empfangenen Störgrößen einschließlich derjenigen geschützt sein, die Betriebsstörungen verursachen können.

HINWEIS: Der Hersteller übernimmt keine Verantwortung für Funk- oder Fernsehstörungen, die durch unerlaubte Modifikationen oder Änderungen an diesem Gerät bedingt sind. Bei derartigen Modifikationen oder Änderungen kann die Berechtigung des Benutzers zum Betreiben dieses Geräts nichtig sein.

HINWEIS: Dieses Gerät wurde getestet und erfüllt die Grenzwerte für ein Klasse B-Digitalgerät gemäß Teil 15 der FCC-Bestimmungen. Diese Grenzwerte sollen angemessenen Schutz vor schädlichen Störungen in Wohnanlagen gewährleisten. Dieses Gerät erzeugt, nutzt und kann Funkfrequenzen aussenden. Wenn es nicht weisungsgemäß installiert und eingesetzt wird, kann es den Funkverkehr beeinträchtigen. Es kann nicht garantiert werden, dass in einer bestimmten Anlage keine Störungen auftreten. Wenn dieses Gerät Störungen beim Funk- oder Fernsehempfang verursacht (zu überprüfen durch Aus- und Wiedereinschalten), sollten Sie versuchen, die Störungen durch folgende Maßnahmen zu beseitigen:

- Richten Sie die Empfangsantenne neu aus oder positionieren Sie sie neu.
- Vergrößern Sie den Abstand zwischen Gerät und Empfänger.

- Schließen Sie das Gerät an einen anderen Anschluss als den des Stromkreises an, an dem der Empfänger angeschlossen ist.
- Wenden Sie sich an den Händler oder an einen erfahrenen Funk-/Fernsehtechniker, um Hilfe zu erhalten.

IC-Erklärung

(RSS-Gen Abschnitt 7.1.3)

Kanada, Industry Canada (IC) Hinweise

Dieses Gerät entspricht dem/den kanadischen Standard(s) für von der Lizenzpflicht befreite Funkgeräte.

Der Betrieb unterliegt den beiden folgenden Bedingungen: (1) Dieses Gerät darf keine Störungen verursachen, und (2) dieses Gerät muss gegen alle Störungen geschützt sein, einschließlich derjenigen, die Funktionsstörungen am Gerät verursachen könnten.

Canada, avis d'Industry Canada (IC)

Le présent appareil est conforme aux CNR d'Industrie Canada applicables aux appareils radio exempts de licence. L'exploitation est autorisée aux deux conditions suivantes :

- (1) l'appareil ne doit pas produire de brouillage, et
- (2) l'utilisateur de l'appareil doit accepter tout brouillage radioélectrique subi, même si le brouillage est susceptible d'en compromettre le fonctionnement.

Angaben zur Funkfrequenz-Exposition (RF)

Die abgestrahlte Ausgangsleistung des drahtlosen Geräts liegt unter den von Industry Canada (IC) festgelegten Grenzwerten für die HF-Belastung. Das drahtlose Gerät muss so verwendet werden, dass das Potenzial für menschlichen Kontakt während des normalen Betriebs auf ein Minimum reduziert wird.

Dieses Gerät wurde auf die Einhaltung der Grenzwerte für die spezifische Absorptionsrate („SAR“) der IC beim Betrieb unter tragbaren Expositionsbedingungen geprüft und erfüllt diese nachweislich.

Informations concernant l'exposition aux fréquences radio (RF)

La puissance de sortie émise par l'appareil de sans fil est inférieure à la limite d'exposition aux fréquences radio d'Industry Canada (IC). Utilisez l'appareil de sans fil de façon à minimiser les contacts humains lors du fonctionnement normal.

Ce dispositif a été évalué pour et démontré conforme à la Taux IC d'absorption spécifique ("SAR") des limites lorsqu'il est utilisé dans des conditions d'exposition portatifs.

CE

Das SeaLife SportDiver SL400 stimmt mit den grundlegenden Anforderungen und anderen relevanten Bestimmungen der Richtlinie 2014/53/EU überein.



XV. Eingeschränkte Gewährleistung

Vorausgesetzt, dass das Produkt zum Zeitpunkt des Kaufs neu und unbenutzt war und sich in der Originalverpackung befand, gewährleistet der Hersteller dem ursprünglichen Käufer (dem „Käufer“) dieses Produkts, dass das Produkt für den Zeitraum eines (1) Jahres ab Kaufdatum (dem „Gewährleistungszeitraum“) frei von Material- und Verarbeitungsmängeln ist, sofern es in Übereinstimmung mit den vom Hersteller veröffentlichten Angaben verwendet wird. Falls der Käufer glaubt, dass das Produkt einen Mangel aufweist, sollte er die Fehlersuchhinweise auf der SeaLife-Website unter www.sealife-cameras.com beachten oder sich an den Produktimporteur des Landes wenden, in dem er das Produkt gekauft hat. Der zuständige ermächtigte SeaLife-Händler kann ebenfalls bei der Produktwartung behilflich sein und dem Käufer eine Retourennummer ausstellen, wenn festgestellt wird, dass Servicearbeiten erforderlich sind. Um Anspruch auf Abhilfe im Rahmen der Gewährleistung zu haben, muss der Käufer das Produkt innerhalb des Garantiezeitraums auf eigene Gefahr zusammen mit folgenden Angaben (den Anforderungen der Anspruchsberechtigung) zum Hersteller einsenden: (a) einer vom Hersteller zur Verfügung gestellten Berechtigungsnummer, (b) einem Begleitschreiben mit ausreichend detaillierter Problembeschreibung; (c) einer gültigen Käuferadresse und (d) einer Kopie der Originaleinkaufsquittung mit Angabe des Produktkaufdatums. Um weitere Angaben zum Reparaturservice zu erhalten oder um ein Service Center in Ihrem Land zu finden, besuchen Sie bitte die SeaLife-Website unter www.sealife-cameras.com.

Wichtig: Die vorgenannte eingeschränkte Gewährleistung gilt nur für das vom Hersteller verkaufte Produkt. Diese eingeschränkte Gewährleistung erstreckt sich nicht auf das Smartphone, sonstige elektronische Geräte oder andere Einheiten, die in Verbindung mit dem Produkt verwendet werden. Dem Käufer ist bewusst, dass bei der Verwendung des Produkts ein gewisses Risiko des Flutens oder anderer Fehler verbleibt, obwohl der Hersteller sich nach Kräften bemüht hat, sicherzustellen, dass das Produkt gemäß den geltenden vom Hersteller veröffentlichten Angaben funktioniert, und erklärt sich hiermit einverstanden.

Sollte der Käufer das Produkt anforderungsgemäß an den Hersteller einsenden und der Hersteller in der Lage sein, die angeblichen Mängel oder Lecks zu reproduzieren, und nach seinem alleinigen Ermessen feststellen, dass das Produkt einen Material- oder Verarbeitungsmangel aufweist, repariert oder ersetzt der Hersteller das Produkt nach seinem alleinigen Ermessen und sendet es kostenlos an den Käufer zurück. Sollte der Hersteller außerstande sein, den angeblichen Mangel oder das Leck zu reproduzieren, oder feststellen, dass das Produkt keinen Material- oder Verarbeitungsmangel aufweist, informiert der Hersteller den Käufer entsprechend und sendet das Produkt auf Ersuchen des Käufers auf dessen Kosten an diesen zurück.

Von dieser Gewährleistung ausgenommen sind Schäden, die durch das Versäumnis bedingt sind, das Produkt in Übereinstimmung mit den vom Hersteller veröffentlichten Angaben zu verwenden, kosmetische Beschädigungen, Schäden, die durch missbräuchliche Nutzung, falsche Anwendung, Verschleiß, Abnutzung, Wasserschäden durch beschädigte Dichtungen oder Dichtungskontaktflächen oder zwischen Gehäuse und Dichtungen

abgelagerte Verschmutzungen, Exposition gegenüber Sonnenschutzmittel oder anderen Chemikalien, Reparaturen oder Reparaturversuche durch Unbefugte, ungeeignete Lagerung, unterlassene planmäßige Wartungsarbeiten und auslaufende Batterien bedingt sind.

DIE OBIGEN RECHTSBEHELFE STELLEN DIE EINZIGE UND AUSSCHLISSLICHE ABHILFE DES KÄUFERS GEGENÜBER DEM HERSTELLER UND DIE EINZIGE UND AUSSCHLISSLICHE VERPFLICHTUNG DES HERSTELLERS FÜR DEN FALL EINER BEANSTANDUNG DER MÄNGELBEHAFTUNG DES PRODUKTS DAR. ABGESEHEN VON DER VORSTEHEND AUSGEFÜHRTEN EINGESCHRÄNKTEN GEWÄHRLEISTUNG ÜBERNIMMT DER HERSTELLER KEINERLEI AUSDRÜCKLICHE ODER STILLSCHWEIGENDE GEWÄHRLEISTUNGEN IM HINBLICK AUF DAS PRODUKT, INSBESONDERE EINSCHLISSLICH DER STILLSCHWEIGENDEN GEWÄHRLEISTUNGEN DER GEBRAUCHSTAUGLICHKEIT, DER EIGNUNG FÜR EINEN BESTIMMTEN ZWECK UND DER NICHTVERLETZUNG DER RECHTE DRITTER. DER HERSTELLER HAFTET UNTER KEINEN UMSTÄNDEN GEGENÜBER DEM KÄUFER ODER DRITTEN FÜR BESONDERE, ZUFÄLLIGE, INDIRECTE ODER FOLGESCHÄDEN, INSBESONDERE EINSCHLISSLICH ENTGANGENER GEWINNE, PERSONEN- ODER SACHSCHÄDEN ODER SCHÄDEN, FÜR DIE DER KÄUFER GEGENÜBER ANDEREN PERSONEN ODER ORGANISATIONEN HAFTBAR GEMACHT WERDEN KANN, SELBST WENN DER HERSTELLER ÜBER DIE MÖGLICHKEIT SOLCHER SCHÄDEN INFORMIERT WURDE, UND UNABHÄNGIG DAVON, OB DER ANSPRUCH AUF VERTRAGSBRUCH ODER VERTRAGSRÜCKTRITT, VERLETZUNG DES GEWÄHRLEISTUNGSANSPRUCHS, UNERLAUBTEN HANDLUNGEN, FAHRLÄSSIGKEIT ODER SONSTIGEN UMSTÄNDEN GRÜNDET. EINIGE RECHTSSYSTEME ERLAUBEN KEINEN AUSSCHLUSS BZW. KEINE EINSCHRÄNKUNG DER HAFTUNG FÜR BEILÄUFIG ENTSTANDENE ODER FOLGESCHÄDEN ODER EINSCHRÄNKUNGEN DER DAUER EINER STILLSCHWEIGENDEN GEWÄHRLEISTUNG. IN DIESEM FALL KÖNNEN DIE OBIGEN EINSCHRÄNKUNGEN UNGÜLTIG SEIN. UNGEACHTET DER OBIGEN AUSFÜHRUNGEN ÜBERSTEIGT DIE MAXIMALE GESAMTHAFTUNG DES HERSTELLERS, DIE SICH AUS DEM VERKAUF DES PRODUKTS ERGIBT ODER DAMIT IN ZUSAMMENHANG STEHT, IN KEINEM FALL DEN FÜR DAS PRODUKT AN DEN HERSTELLER GEZAHLTEN KAUFPREIS.

Diese eingeschränkte Gewährleistung unterliegt den Gesetzen des Staates New Jersey, USA. Für alle Gewährleistungsansprüche oder sonstige Streitigkeiten, die aus oder in Verbindung mit dieser eingeschränkten Gewährleistung oder dem Produkt entstehen, sind ausschließlich die Landes- oder Bundesgerichte im Staate New Jersey, USA, zuständig, deren ausschließlicher Rechtsprechung und Zuständigkeit sich der Käufer und alle Parteien, von denen der Käufer das Produkt direkt oder indirekt erworben hat, unwiderruflich unterwerfen.

SeaLife®

SportDiver™



Teilen Sie Ihre Fotos und Videos online mit uns!

sealife-cameras.com



SeaLifeCameras



SeaLifeCameras

März 2026

Visit sealife-cameras.com/manuals for Español, Deutsch, Français, Italiano and Nederlands

Item SL40024